



MMT16ERA60-S VP15TF пластина резьбовая
твердосплавная, неполный профиль 60°

Код: 02552

10 744 Т с НДС (за 1 шт.)

Бренд: MSD



ОПИСАНИЕ

Сменная твердосплавная пластина MMT16ERA60-S VP15TF по металлу. Для нарезания резьбы неполного профиля 60°. Наружная резьба, правое исполнение. Шаг резьбы 48-16 ниток на дюйм. Пластина полный аналог производителя Mitsubishi.

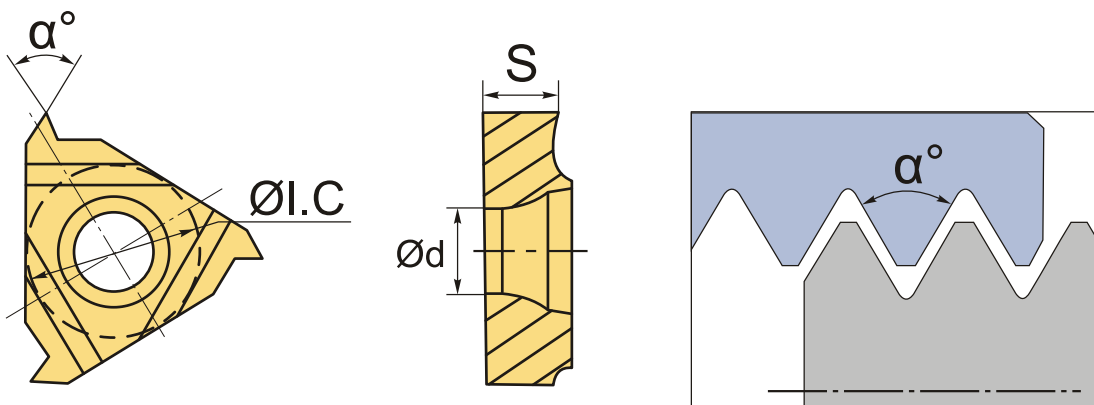

ТЕХНИЧЕСКИЕ ХАРАКТЕРИСТИКИ

| | |
|-------------------|---|
| Бренд: | MSD |
| Марка: | MMT**ER |
| Вид пластины: | твердосплавные |
| Размер пластины: | 16 |
| Обр-мый материал: | P (сталь) M (нержавеющая сталь) K (чугун) S (жаропрочные) H (твердые материалы) |

Тип:

наружная

| | |
|------------------|---------------|
| Исполнение: | правое |
| Шаг резьбы: | 48-16 ниток/д |
| ØI.C: | 9.525 мм |
| S: | 3.44 мм |
| d: | 4 мм |
| α°: | 60 ° |
| Резьбовой сплав: | VP15TF |
| Вес: | 0.004 кг |
| Вес: | 0.004 кг |

