



SDMT09T312-KU CAM325 пластина для фрез

Код: 01182

3 215 ₮ с НДС (за 1шт.)

Бренд: ChipsFly

@chipsFly



ОПИСАНИЕ

Сменная твердосплавная пластина фрезерная по металлу. Квадратная. Группа обрабатываемых материалов по ISO: P, M.

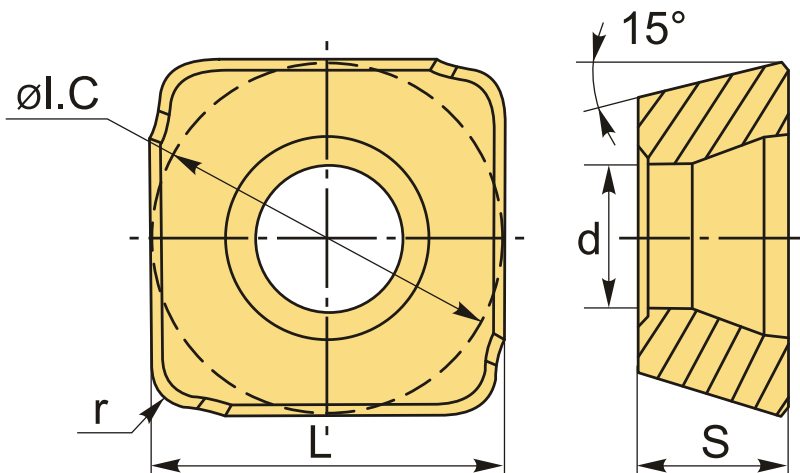

ТЕХНИЧЕСКИЕ ХАРАКТЕРИСТИКИ

| | |
|-----------------------|------------------------------------|
| Бренд: | ChipsFly |
| Вид обработки: | M (получистовая) |
| Марка: | SDMT |
| Вид пластины: | твердосплавные |
| Тип пластины (форма): | S-квадратная |
| Размер пластины: | 9 |
| Обр-мый материал: | P (сталь) M (нержавеющая сталь) |
| Радиус, r: | 1.2 мм |

| | |
|------------------------|-------------|
| Стружкой фрезерования: | KU-ChipsFly |
| Сплав фрезерования: | CAM325 |
| L: | 9.525 мм |
| ØI.C: | 9.525 мм |
| S: | 3.97 мм |
| d: | 4 мм |
| Вес: | 0.004 кг |
| Вес: | 0.004 кг |

