



SRACR2525M06 резец для наружного точения

Код: 02060

13 168 Т с НДС (за 1 шт.)

Бренд: CNCМ



ОПИСАНИЕ

Резец токарный для наружного точения по металлу со сменными пластинами. Для пластин RC**0602**. Державка токарная с креплением типа S (закрепление пластин винтом). С углом в плане 0°.

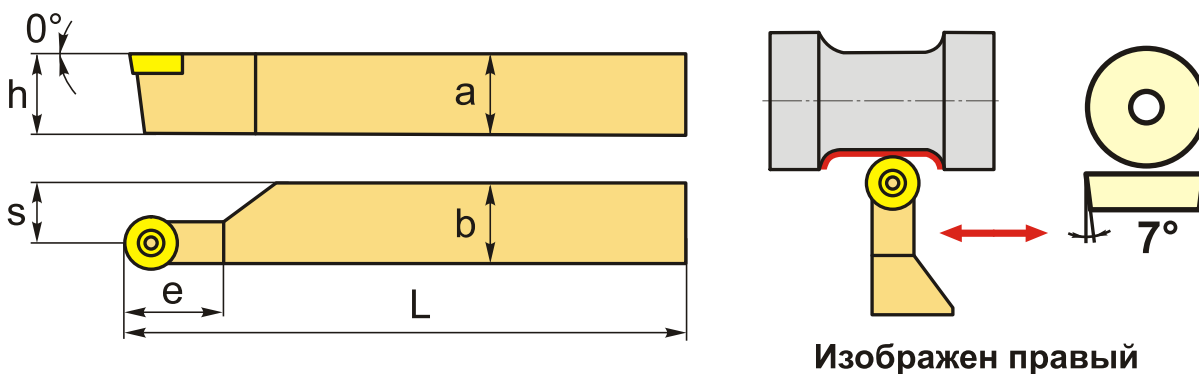

Изображен правый

ТЕХНИЧЕСКИЕ ХАРАКТЕРИСТИКИ

Бренд:	CNCМ
Подходящие пластины:	RC**0602**
Марка резца:	SRACR/L
Вид точения:	наружное
Исполнение:	Правое
Система крепления:	S - крепление пластин винтом
Сечение, а x b:	25x25 мм
Длина, L:	150 (M) мм
Размер устанавливаемой пластины:	6
Форма устанавливаемой пластины:	R-круглая

e:	23 мм
h:	25 мм
S:	18 мм
Вес:	0.644 кг
Вес:	0.644 кг

