

**AF06.06B40.125.09** фреза торцевая насадная со сменными пластинами

Код: 01775

**142 616 Т** с НДС (за 1 шт.)

Бренд: CNCM



## ОПИСАНИЕ

Фреза торцевая насадная со сменными пластинами по металлу для фрезерного станка. Угол в плане 45°. Диаметр - 125 мм. Является аналогом фрезы FMA07-125-B40-ON06-09. Для пластин ON\*\*0604\*\*.

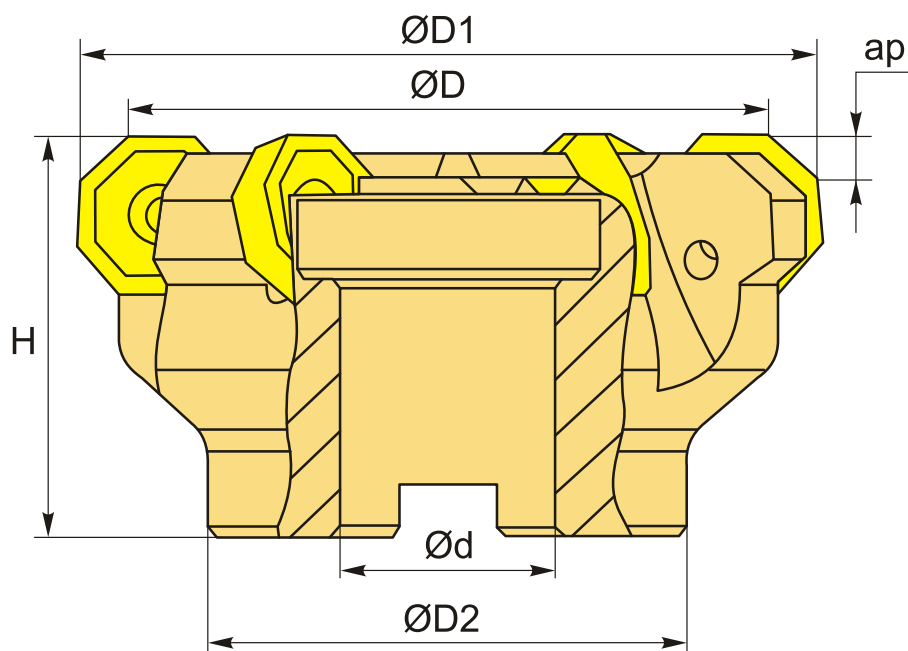

## ТЕХНИЧЕСКИЕ ХАРАКТЕРИСТИКИ

Бренд:	CNCM
Каналы для СОЖ:	Нет
Марка фрезы с пластинами:	AF06
Назначение фрезы:	Торцевая фреза Фасочная фреза
Тип хвостовика:	Отверстие (насадная)
Марка фрезы:	AF06

Вид фрезы:	со сменными пластинами
Подходящие пластины:	ON**0604**
Угол фрезы/пластины:	45 °
∅D фрезы:	125 мм
Тип фрезы:	насадная
∅D1:	137 мм
ap:	4 мм
∅D2:	80 мм
∅d:	40 мм
H:	63 мм
Количество зубьев:	9
Комплект пластин:	Приобретаются отдельно
Вес:	3.530 кг
Вес:	3.530 кг

