



PF06.12A22.050.04 фреза торцевая насадная со сменными пластинами

Код: 01638

39 721 ₸ с НДС (за 1 шт.)

Бренд: CNCM



ОПИСАНИЕ

Фреза торцевая насадная со сменными пластинами по металлу для фрезерного станка. Угол в плане 90°. Диаметр - 50 мм. Корпусные фрезы для пластин SOMT12T308PEER (Mitsubishi).

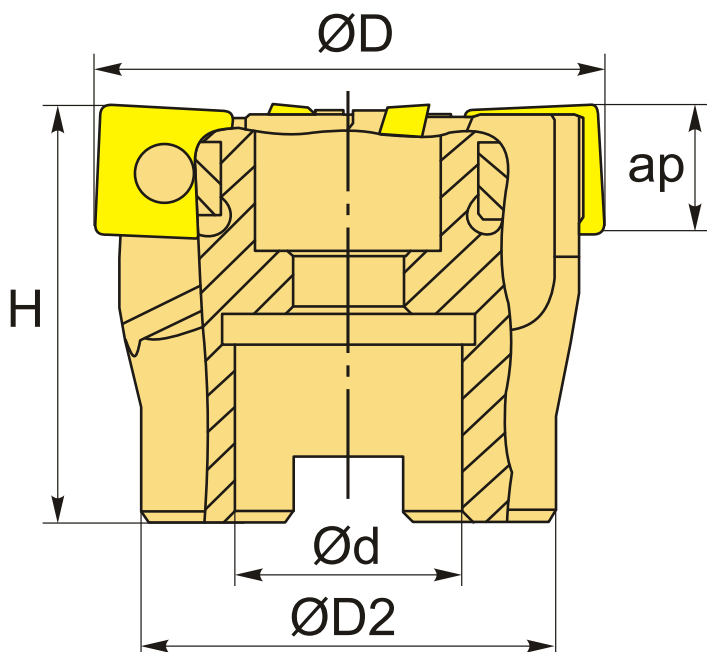

ТЕХНИЧЕСКИЕ ХАРАКТЕРИСТИКИ

Бренд:	CNCM
Каналы для СОЖ:	Нет
Марка фрезы с пластинами:	PF06
Назначение фрезы:	Радиусная (Профильная) фреза
Тип хвостовика:	Отверстие (насадная)
Марка фрезы:	PF06

Вид фрезы:	со сменными пластинами
Подходящие пластины:	SOMT12T3**
Совместимость с пластинами брендов:	Mitsubishi
Угол фрезы/пластины:	90 °
∅D фрезы:	50 мм
Тип фрезы:	насадная
ap:	10 мм
∅D2:	40 мм
∅d:	22 мм
H:	40 мм
Количество зубьев:	4
Комплект пластин:	Приобретаются отдельно
Вес:	0.290 кг
Вес:	0.290 кг

