

**AF01.12A27.080.06 фреза торцевая насадная со сменными пластинами**

Код: 02006

**49 125 ₸** с НДС (за 1 шт.)

Бренд: CNCM



## ОПИСАНИЕ

Фреза торцевая насадная со сменными пластинами по металлу для фрезерного станка. Угол в плане 45°. Диаметр - 80 мм. Является аналогом фрезы FMA01-080-A27-SE12-06. Для пластин SE\*T12T3 (СДБП) и SE\*T13T3 (Intool, Hardstone).

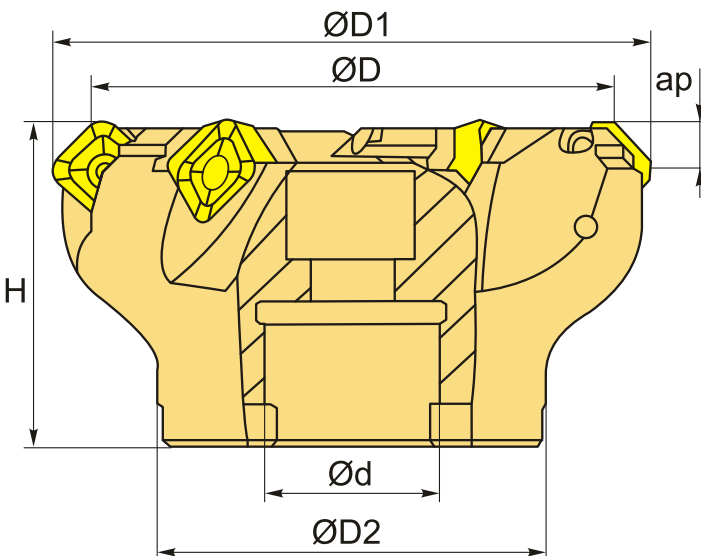

## ТЕХНИЧЕСКИЕ ХАРАКТЕРИСТИКИ

Бренд:	CNCM
Каналы для СОЖ:	Нет
Марка фрезы с пластинами:	AF01
Назначение фрезы:	Торцевая фреза Фасочная фреза
Тип хвостовика:	Отверстие (насадная)
Марка фрезы:	AF01
Вид фрезы:	со сменными пластинами

Подходящие пластины:

SE\*T12T3  
SE\*T13T3

Совместимость с пластинами брендов:

Hardstone  
Intool  
СДБП

Угол фрезы/пластины:

45 °

∅D фрезы:

80 мм

Тип фрезы:

насадная

∅D1:

92.4 мм

ap:

6 мм

∅D2:

60 мм

∅d:

27 мм

H:

50 мм

Количество зубьев:

6

Комплект пластин:

Приобретаются отдельно

Вес:

1.196 кг

Вес:

1.196 кг

