



AF01.12A22.050.04 фреза торцевая насадная со сменными пластинами

Код: 02005

32 475 ₸ с НДС (за 1 шт.)

Бренд: CNCM



ОПИСАНИЕ

Корпусная фреза торцевая насадная со сменными пластинами по металлу для фрезерного станка. Фреза насадная с углом обработки 45 градусов. Диаметр - 50 мм. Является аналогом фрезы с механическим креплением пластин FMA01-050-A22-SE12-04. Для пластин SE*T12T3 (СДБП) и SE*T13T3 (Intool, Hardstone).

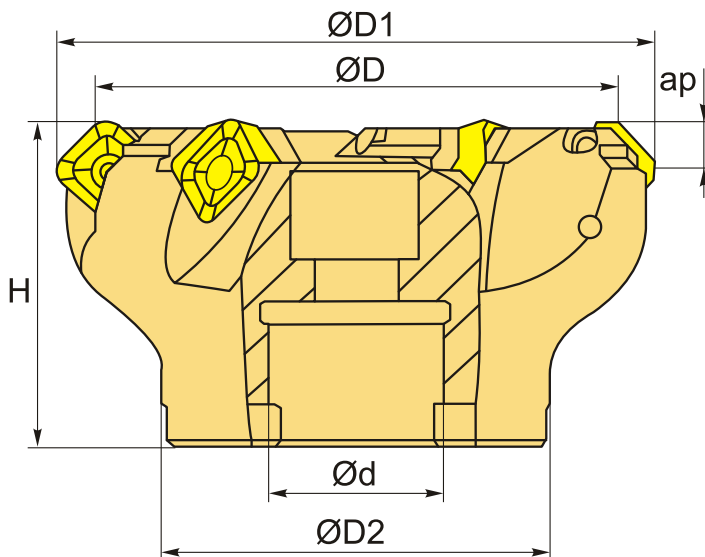

ТЕХНИЧЕСКИЕ ХАРАКТЕРИСТИКИ

Бренд:	CNCM
Каналы для СОЖ:	Нет
Марка фрезы с пластинами:	AF01
Назначение фрезы:	Торцевая фреза Фасочная фреза
Тип хвостовика:	Отверстие (насадная)
Марка фрезы:	AF01

Вид фрезы:	со сменными пластинами
Подходящие пластины:	SE*T12T3 SE*T13T3
Совместимость с пластинами брендов:	Hardstone Intool СДБП
Угол фрезы/пластины:	45 °
∅D фрезы:	50 мм
Тип фрезы:	насадная
∅D1:	62.4 мм
ар:	6 мм
∅D2:	40 мм
∅d:	22 мм
H:	40 мм
Количество зубьев:	4
Комплект пластин:	Приобретаются отдельно
Вес:	1.192 кг
Вес:	1.192 кг

