

**PE01.11A27.080.08 фреза торцевая насадная со сменными пластинами**

Код: 01158

**68 594 Т** с НДС (за 1 шт.)

Бренд: CNCM



## ОПИСАНИЕ

Фреза торцевая насадная со сменными пластинами по металлу для фрезерного станка. Угол в плане 90°. Диаметр - 80 мм. Является аналогом фрезы EMP02-080-A27-AP11-08. Для пластин APKT11T3.

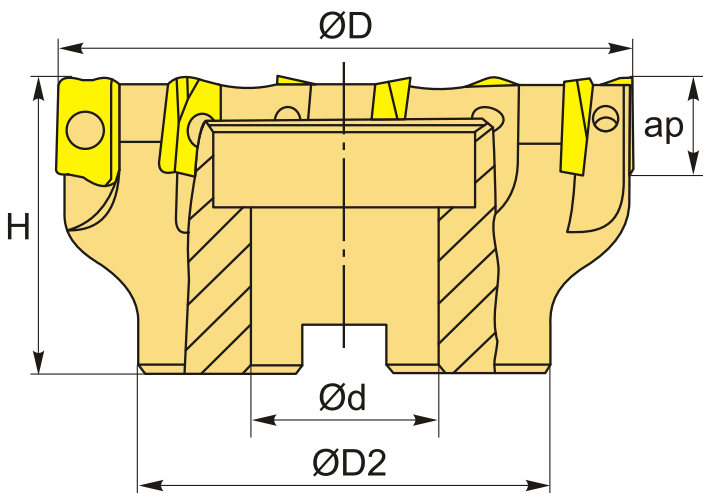

## ТЕХНИЧЕСКИЕ ХАРАКТЕРИСТИКИ

Бренд:	CNCM
Каналы для СОЖ:	Нет
Марка фрезы с пластинами:	PE01
Назначение фрезы:	Торцевая фреза Фрезерование уступов
Тип хвостовика:	Отверстие (насадная)
Марка фрезы:	PE01
Вид фрезы:	со сменными пластинами

Подходящие пластины:

АРКТ11ТЗ\*\*

Угол фрезы/пластины: 90 °

∅D фрезы: 80 мм

Тип фрезы: насадная

ap: 11 мм

∅D2: 60 мм

∅d: 27 мм

H: 50 мм

Количество зубьев: 8

Особенности фрезы: Врезание под углом  
Круговая интерполяция  
Плунжерная

Комплект пластин: Приобретаются отдельно

Вес: 1.200 кг

Вес: 1.200 кг

