



**AF02.12A22.063.04 фреза торцевая насадная со сменными пластинами**

Код: 01176

**35 359 Т** с НДС (за 1 шт.)

Бренд: CNCM



## ОПИСАНИЕ

Фреза торцевая насадная со сменными пластинами по металлу для фрезерного станка. Угол в плане 45°. Диаметр - 63 мм. Является аналогом фрезы FMA02-063-A22-SE12-04. Для пластин SE\*T12T3 (СДБП).

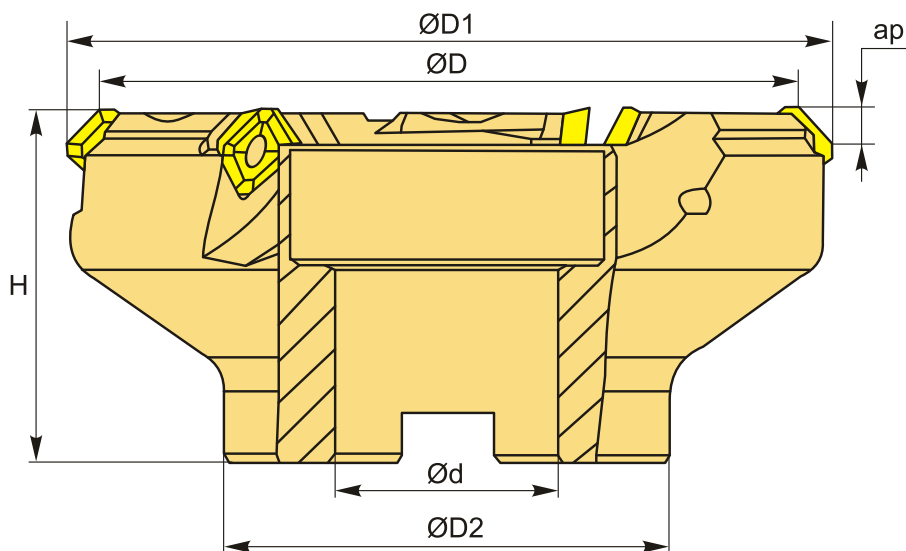

## ТЕХНИЧЕСКИЕ ХАРАКТЕРИСТИКИ

Бренд:	CNCM
Каналы для СОЖ:	Нет
Марка фрезы с пластинами:	AF02
Назначение фрезы:	Торцевая фреза Фасочная фреза
Тип хвостовика:	Отверстие (насадная)
Марка фрезы:	AF02
Вид фрезы:	со сменными пластинами

Подходящие пластины:

SE\*T12T3

Совместимость с пластинами брендов:

СДБП

Угол фрезы/пластины:

45 °

∅D фрезы:

63 мм

Тип фрезы:

насадная

∅D1:

75.4 мм

ap:

6 мм

∅D2:

50 мм

∅d:

22 мм

H:

40 мм

Количество зубьев:

4

Комплект пластин:

Приобретаются отдельно

Вес:

0.686 кг

Вес:

0.686 кг

