

DCKNR2525M12 резец для наружного точения

Бренд: CNCМ

Код: 01258



12 990 ₮ с НДС (за 1 шт.)



ОПИСАНИЕ

Резец токарный для наружного точения по металлу со сменными пластинами. Для пластин CN**1204**. Державка токарная с креплением типа D (двойной прижим кронштейном). С углом в плане 75°. Для продольного точения и подрезки торца.

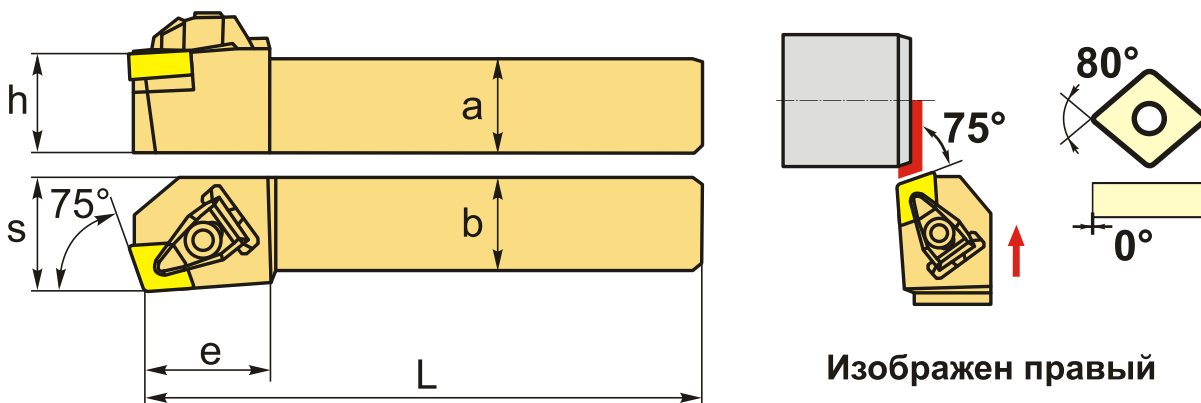

ТЕХНИЧЕСКИЕ ХАРАКТЕРИСТИКИ

Бренд:	CNCM
Подходящие пластины:	CN**1204**
Марка резца:	DCKNR/L
Вид точения:	наружное
Исполнение:	Правое
Система крепления:	D (T) - прижим повышенной жесткости
Сечение, а x b:	25x25 мм
Длина, L:	150 (M) мм
Размер устанавливаемой пластины:	12

Форма устанавливаемой пластины:

С-ромбическая 80°

e: 28 мм

h: 25 мм

S: 32 мм

Вес: 0.746 кг

Вес: 0.746 кг

