



**ХК01.09А22.050.04** высокоскоростная фреза со сменными пластинами

Код: 00989

**53 851 Т** с НДС (за 1 шт.)

Бренд: CNCM



## ОПИСАНИЕ

Высокоскоростная фреза со сменными пластинами по металлу для фрезерного станка. Двойная система крепления для сменных пластин, возможно плунжерное фрезерование. Угол в плане переменный. Диаметр - 50 мм. Является аналогом фрезы ХМR01-050-А22-SD09-04. Корпусные фрезы для пластин SDMT09Т3-DM (СДБП).

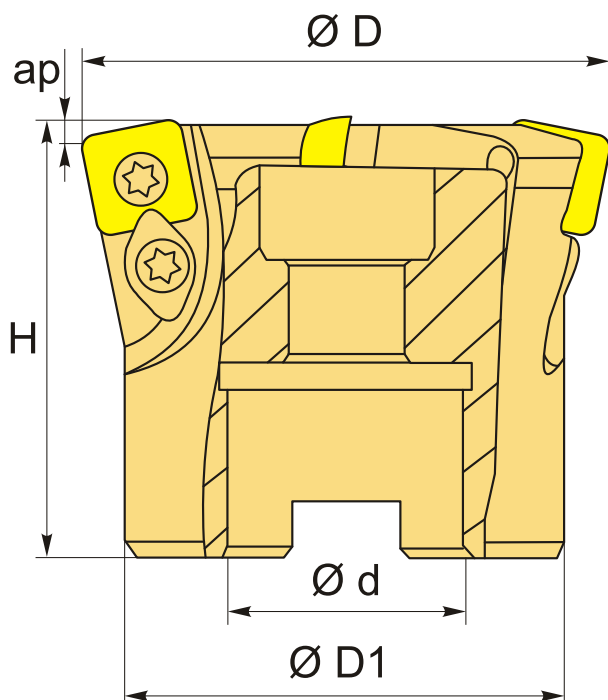

## ТЕХНИЧЕСКИЕ ХАРАКТЕРИСТИКИ

Бренд:	CNCM
Каналы для СОЖ:	Нет
Марка высокоскоростной фрезы:	ХК01
Марка фрезы с пластинами:	ХК01

Назначение фрезы:	Торцевая фреза Пазовая фреза Высокопроизводительная фреза Радиусная (Профильная) фреза
Тип хвостовика:	Отверстие (насадная)
Вид фрезы:	со сменными пластинами
Подходящие пластины:	SDMT09T3**
Совместимость с пластинами брендов:	СДБП
Угол фрезы/пластины:	переменный °
∅D фрезы:	50 мм
Тип фрезы:	насадная
∅D1:	40 мм
ap:	1.4 мм
∅d:	22 мм
H:	40 мм
Количество зубьев:	4
Особенности фрезы:	Врезание под углом Плунжерная
Комплект пластин:	Приобретаются отдельно
Вес:	0.296 кг
Вес:	0.296 кг

