



DWLNR2525M08 резец для наружного точения

Код: 00904

13 758 ₸ с НДС (за 1 шт.)

Бренд: CNCM



ОПИСАНИЕ

Державка токарная для наружного точения по металлу со сменными пластинами. Для пластин WN**0804**. Резец с типом крепления D (двойной зажим кронштейном). С углом в плане 95°. Для продольно точения и подрезки торца.

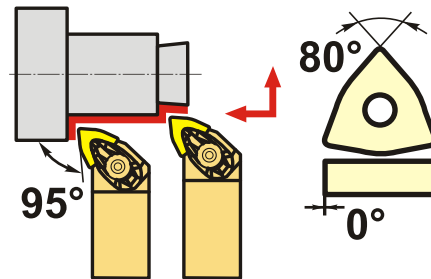
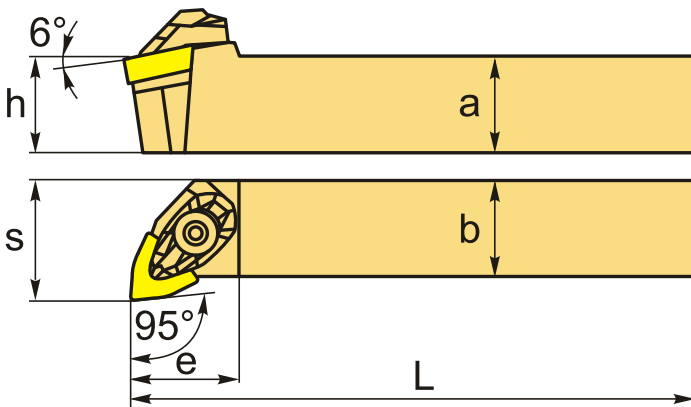

Изображен правый

ТЕХНИЧЕСКИЕ ХАРАКТЕРИСТИКИ

Бренд:	CNCM
Подходящие пластины:	WN**0804**
Марка резца:	DWLNR/L
Вид точения:	наружное
Исполнение:	Правое
Система крепления:	D (T) - прижим повышенной жесткости
Сечение, а x b:	25x25 мм
Длина, L:	150 (M) мм
Размер устанавливаемой пластины:	8

Форма устанавливаемой пластины:

W-тригональная

e: 25 мм

h: 25 мм

S: 32 мм

Вес: 0.746 кг

Вес: 0.746 кг

