



RDKT0802M0 YG602 пластина для фрез

Код: 44414

5 614 ₮ с НДС (за 1шт.)

Бренд: CNCM



ОПИСАНИЕ

Сменная твердосплавная пластина для фрезерования **RDKT**. Группа обрабатываемых металлов по ISO: P, M, K, S.

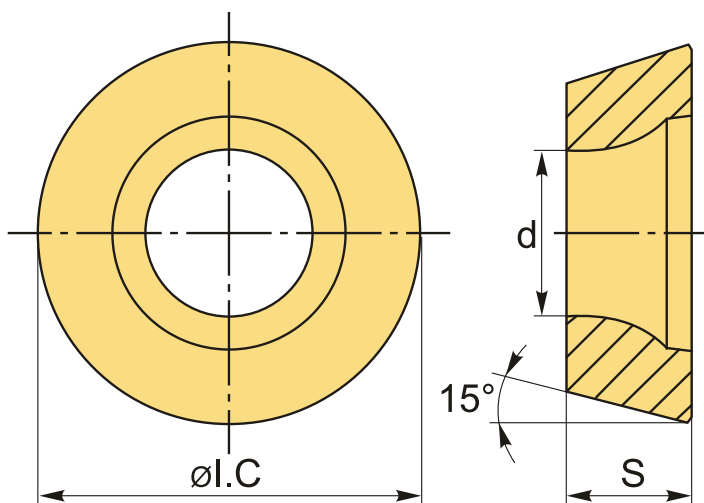

ТЕХНИЧЕСКИЕ ХАРАКТЕРИСТИКИ

Бренд:	CNCM YG-1
Вид обработки:	M (получистовая)
Марка:	RDKT
Вид пластины:	твердосплавные
Тип пластины (форма):	R-круглая
Размер пластины:	8
Обр-мый материал:	P (сталь) M (нержавеющая сталь) K (чугун) S (жаропрочные)

Сплав фрезерования: YG602

ØI.C: 8 мм

S: 2.4 мм

d: 3.4 мм

Вес: 0.002 кг

Вес: 0.002 кг

