



ПРГ-16-W20 Хвостовик прошивной ротационной головки Weldon 20

Код: 44149

31 910 Т с НДС (за 1 шт.)

Бренд: Intool



ОПИСАНИЕ

Хвостовики Weldon предназначены для закрепления прошивной ротационной головки серии ПРГ в станках с держателем типа Weldon.

Собственное производство! Сделано в России.

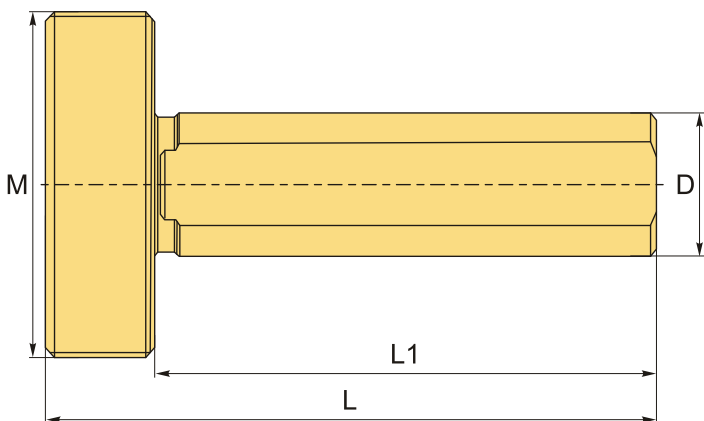

ТЕХНИЧЕСКИЕ ХАРАКТЕРИСТИКИ

Бренд:	Intool
D:	20
L:	85 мм
L1:	70 мм
Тип ротационной прошивки:	Хвостовики для ПРГ
Тип хвостовика:	Цилиндрический с лыской
Вес:	0.350 кг
Вес:	0.350 кг

