



ПРГ-08-W25 Хвостовик прошивной ротационной головки Weldon 25

Бренд: Intool



Код: 44148

27 870 Т с НДС (за 1 шт.)



ОПИСАНИЕ

Хвостовики Weldon предназначены для закрепления прошивной ротационной головки серии ПРГ в станках с держателем типа Weldon.

Собственное производство! Сделано в России.

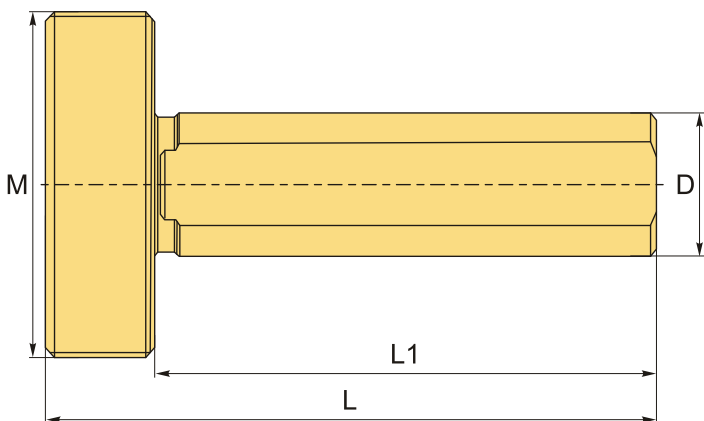

ТЕХНИЧЕСКИЕ ХАРАКТЕРИСТИКИ

Бренд:	Intool
D:	25
L:	80 мм
L1:	68 мм
Тип ротационной прошивки:	Хвостовики для ПРГ
Тип хвостовика:	Цилиндрический с лыской
Вес:	0.300 кг
Вес:	0.300 кг

