



**GRIP3003Y ZP1015** пластина для отрезки и точения канавок

Код: 43970

**8 773 ₮** с НДС (за 1шт.)

Бренд: ZeTOOL

**ZeTOOL**



## ОПИСАНИЕ

Сменная твердосплавная пластина по металлу GRIP. Группа обрабатываемых материалов по ISO: P, M.

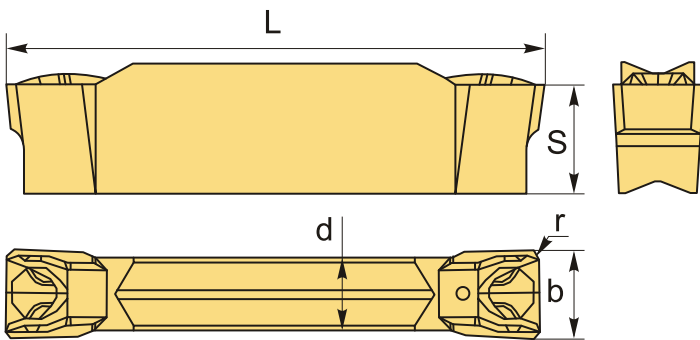

## ТЕХНИЧЕСКИЕ ХАРАКТЕРИСТИКИ

Бренд:	ZeTOOL
Марка:	GRIP\GLIP
Вид пластины:	твердосплавные
Размер пластины:	3
Ширина пластины, b :	3 мм
Обр-мый материал:	P (сталь) M (нержавеющая сталь)
Радиус, r:	0.3 мм
L:	15.4 мм
S:	3.3 мм
d:	2.2 мм

Стружкой отрезки:

ZP1015

Вес:

0.003 кг

Вес:

0.003 кг

