



HM90-APKT1003PDR ZP1320 пластина для фрез

Код: 43967

**7 052 Т** с НДС (за 1шт.)

Бренд: ZeTOOL

**ZeTOOL**



## ОПИСАНИЕ

Сменная твердосплавная пластина по металлу. Параллелограммная. Группа обрабатываемых материалов по ISO: P, M.

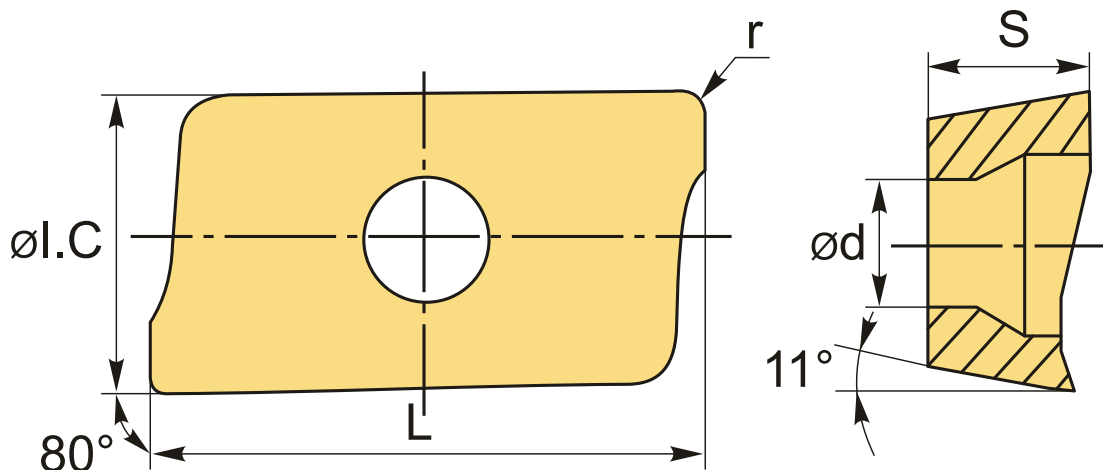

## ТЕХНИЧЕСКИЕ ХАРАКТЕРИСТИКИ

Бренд:	ZeTOOL
Вид обработки:	M (получистовая)
Марка:	APKT
Вид пластины:	твердосплавные
Тип пластины (форма):	A-прямоугольная 80-85°
Размер пластины:	10
Обр-мый материал:	P (сталь) M (нержавеющая сталь)
Радиус, r:	0.8 мм

Сплав фрезерования:	ZP1320
L:	11 мм
ØI.C:	6.76 мм
S:	3.56 мм
d:	2.86 мм
Вес:	0.004 кг
Вес:	0.004 кг

