



HM90 F90AP D050-7-22-JHP фреза торцевая насадная со сменными пластинами

Код: 43964

253 807 Т с НДС (за 1 шт.)

Бренд: ZeTOOL

ZeTOOL



ОПИСАНИЕ

Фреза торцевая насадная со сменными пластинами по металлу для фрезерного станка. Диаметр - 50 мм. Для пластин APKT1003PDR.

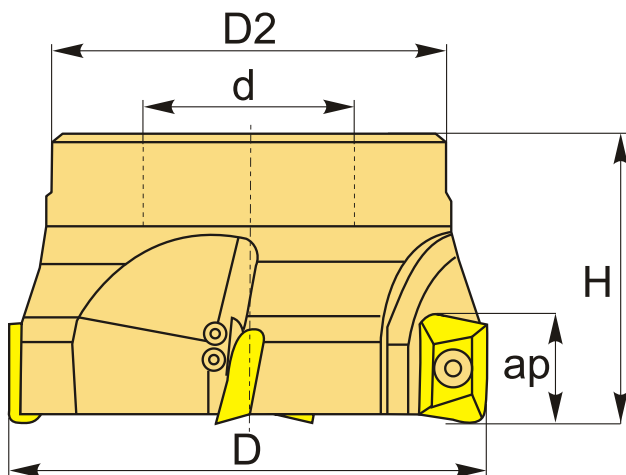

ТЕХНИЧЕСКИЕ ХАРАКТЕРИСТИКИ

Бренд:	ZeTOOL
Каналы для СОЖ:	Есть
Марка фрезы с пластинами:	HM90 F90AP
Назначение фрезы:	Торцевая фреза Фрезерование уступов Газовая фреза
Тип хвостовика:	Отверстие (насадная)
Марка фрезы:	HM90 F90AP
Вид фрезы:	со сменными пластинами

Подходящие пластины:

APKT1003**

Угол фрезы/пластины: 90 °

∅D фрезы: 50 мм

Тип фрезы: насадная

ap: 9.8 мм

∅D2: 48 мм

∅d: 22 мм

H: 50 мм

Количество зубьев: 7

Вес: 0.598 кг

Вес: 0.598 кг

