



WPGT060415ZSR-PM IP5150 пластина для фрез

Код: 43950

5 186 Т с НДС (за 1шт.)

Бренд: Intool



ОПИСАНИЕ

Сменная твердосплавная пластина для фрезерования WPGT. Тригональная. Группа обрабатываемых материалов по ISO: P, M.

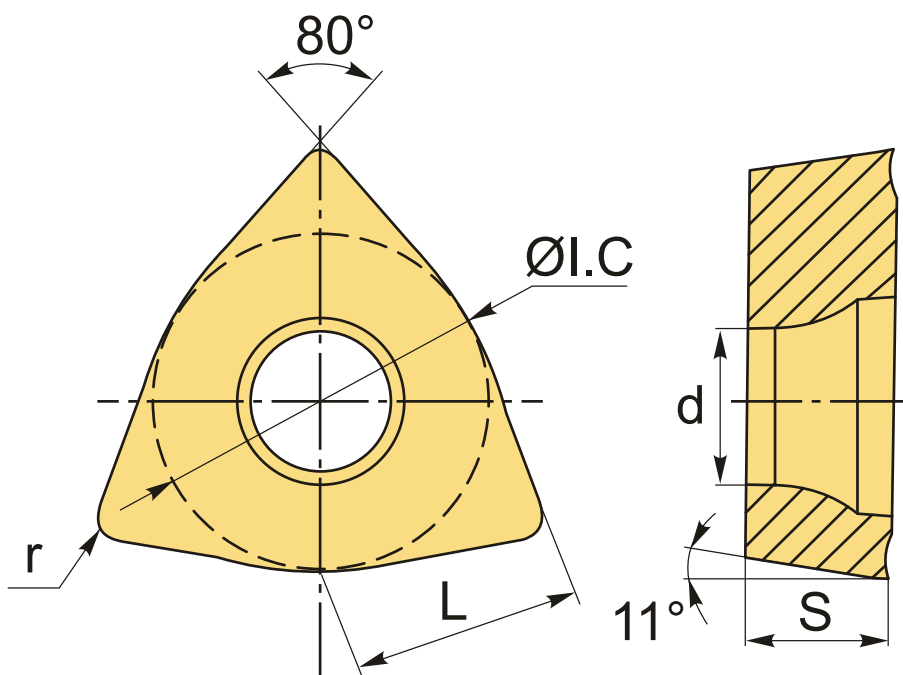

ТЕХНИЧЕСКИЕ ХАРАКТЕРИСТИКИ

Бренд:	Intool
Вид обработки:	M (получистовая)
Марка:	WPGT
Вид пластины:	твердосплавные
Тип пластины (форма):	W-тригональная
Размер пластины:	6

Обр-мый материал:

P (сталь)
M (нержавеющая сталь)

Радиус, r:

1.5 мм

Стружкой фрезерования:

WPGT-PM-Intool

Сплав фрезерования:

IP5150

L:

5.7 мм

ØI.C:

9.525 мм

S:

4.2 мм

d:

4.4 мм

