



WNEX080608R-AL YG50 пластина для фрез

Код: 43823

**20 228 Т** с НДС (за 1 шт.)

Бренд: YG-1



## ОПИСАНИЕ

Сменная твердосплавная пластина для фрезерования WNEX. Тригональная. Группа обрабатываемых материалов по ISO: N.

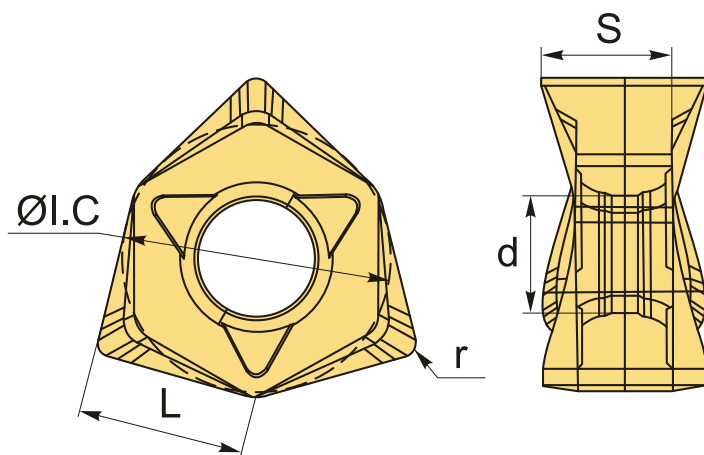

## ТЕХНИЧЕСКИЕ ХАРАКТЕРИСТИКИ

|                       |                     |
|-----------------------|---------------------|
| Бренд:                | YG-1                |
| Вид обработки:        | M (получистовая)    |
| Марка:                | WNEX                |
| Вид пластины:         | твердосплавные      |
| Тип пластины (форма): | W-тригональная      |
| Размер пластины:      | 8                   |
| Обр-мый материал:     | N (цветные металлы) |
| Радиус, r:            | 0.8 мм              |

Стружкой фрезерования: AL-YG-1

Сплав фрезерования: YG50

L: 8.35 мм

ØI.C: 12.9 мм

S: 6.25 мм

d: 4.95 мм

