



ER25-1/32 цанга дюймовая

Код: 42578

9 137 Т с НДС (за 1шт.)

Бренд: CNCM



ОПИСАНИЕ

Цанга зажимная дюймовая высокой точности ER25 для фрезерных, сверлильных, расточных станков, в том числе с ЧПУ, токарных станков. Диаметр отверстия – 1/32". Точность 0.02. Сквозное отверстие, две зоны зажима.

Цанги типа ER зажимаются в соответствующих фрезерных патронах, как с хвостовиком Морзе, так и в конусах SK, BT, NT, HSK, а также в оправках с цилиндрическим хвостовиком. Цанга затягивается определенной гайкой (А тип, UM, мини гайка) подходящим ключом.

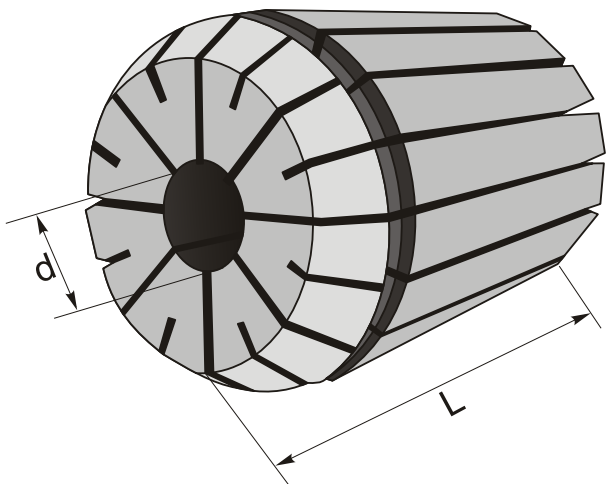

ТЕХНИЧЕСКИЕ ХАРАКТЕРИСТИКИ

Бренд:	CNCM
Диаметр дюймовый, d:	1/32 "
Вид цанги:	ER25
Комплектность:	Цанги ER поштучно
Длина, L:	34 мм
Диаметр, d:	0.8 мм
Точность цанги:	0.508 мм

Особенность:

Дюймовая

Вес:

0.082 кг

Вес:

0.082 кг

