



SPMT1806EDER-NB2 IR1210 пластина для фрез

Код: 43760

**18 346 Т** с НДС (за 1 шт.)

Бренд: Intool



## ОПИСАНИЕ

Сменная твердосплавная пластина по металлу SPMT. Квадратная. Группа обрабатываемых материалов по ISO: К.

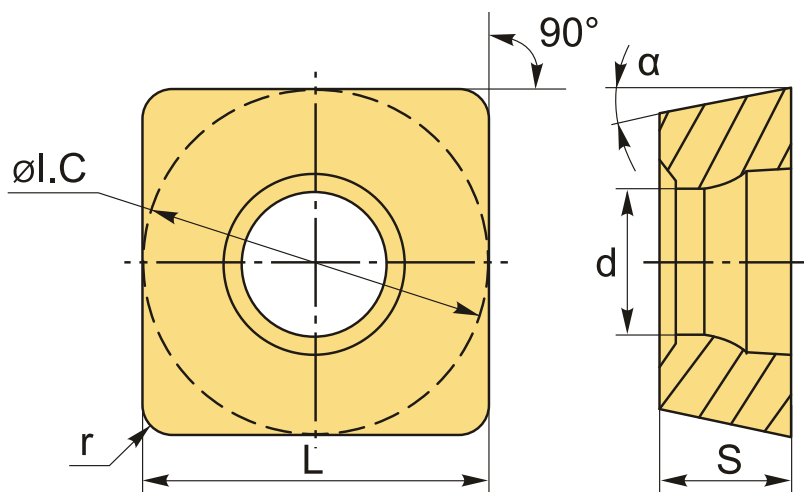

## ТЕХНИЧЕСКИЕ ХАРАКТЕРИСТИКИ

Бренд:	Intool
Вид обработки:	М (получистовая)
Марка:	SPMT
Вид пластины:	твердосплавные
Тип пластины (форма):	S-квадратная
Размер пластины:	18
Обр-мый материал:	К (чугун)
Радиус, r:	0.8 мм

Сплав фрезерования:	IR1210
L:	18 мм
ØI.C:	18 мм
S:	6.5 мм
d:	6.84 мм
Вес:	0.002 кг
Вес:	0.002 кг

