



SEET1203AFEN DC6018 пластина твердосплавная
для фрез

Код: 43701

2 189 ₮ с НДС (за 1шт.)

Бренд: DSCNC



ОПИСАНИЕ

Сменная твердосплавная пластина по металлу SEET. Квадратная. Группа обрабатываемых материалов по ISO: М.

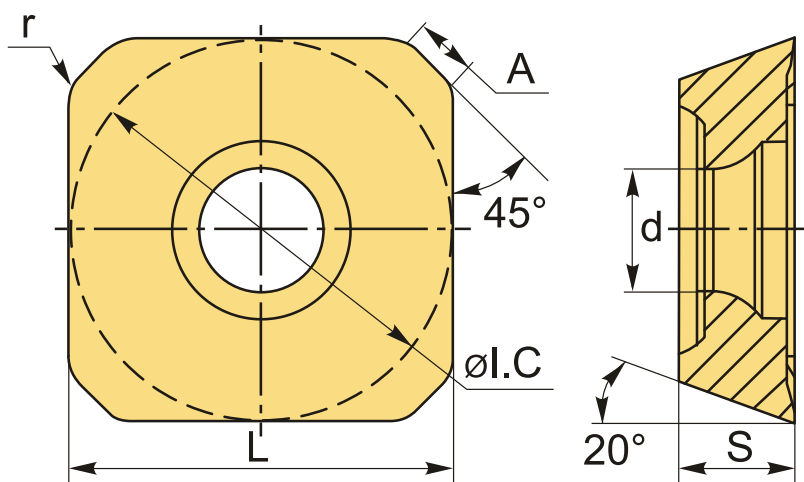

ТЕХНИЧЕСКИЕ ХАРАКТЕРИСТИКИ

Бренд:	DSCNC
A:	1.9 мм
Вид обработки:	R (черновая)
Марка:	SEET
Вид пластины:	твердосплавные
Тип пластины (форма):	S-квадратная
Размер пластины:	12
Обр-мый материал:	M (нержавеющая сталь)

Радиус, r:	0.8 мм
Сплав фрезерования:	DC6018
L:	12.55 мм
ØI.C:	12.55 мм
S:	3.18 мм
d:	2.3 мм
Вес:	0.007 кг
Вес:	0.007 кг

