



**RDMW10T3MO-TT DC6018 пластина  
твердосплавная для фрез**

Код: 43696

**1 947 Т** с НДС (за 1шт.)

Бренд: DSCNC



## ОПИСАНИЕ

Сменная твердосплавная пластина по металлу RDMW. Группа обрабатываемых материалов по ISO: М.

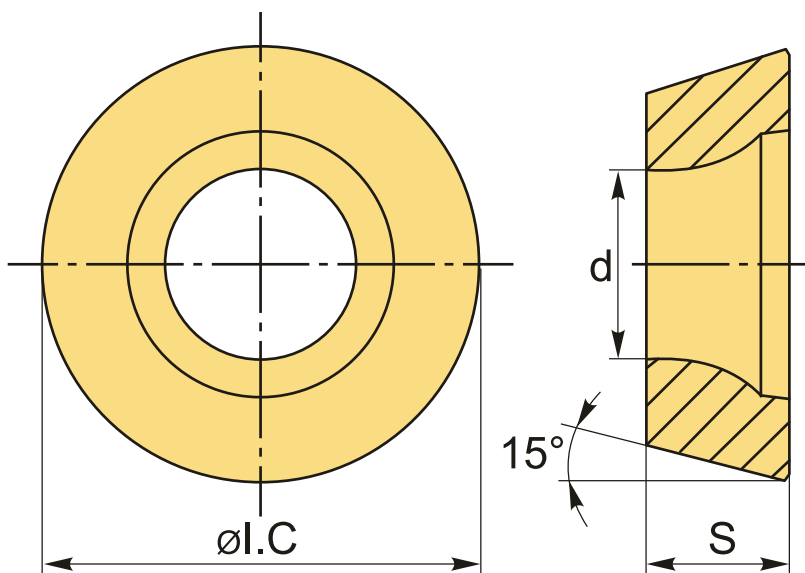

## ТЕХНИЧЕСКИЕ ХАРАКТЕРИСТИКИ

Бренд:	DSCNC
Вид обработки:	М (получистовая)
Марка:	RDMW
Вид пластины:	твердосплавные
Тип пластины (форма):	R-круглая
Размер пластины:	10
Обр-мый материал:	М (нержавеющая сталь)

Стружкой фрезерования:

ТТ-D

Сплав фрезерования:

DC6018

ØI.C:

10 мм

S:

3.95 мм

d:

4.4 мм

Вес:

0.004 кг

Вес:

0.004 кг

