



RDHX12T3M0T DC6018 пластина твердосплавная
для фрез

Код: 43695

2 739 Т с НДС (за 1шт.)

Бренд: DSCNC



ОПИСАНИЕ

Сменная твердосплавная пластина по металлу RDHX. Группа обрабатываемых материалов по ISO: М.

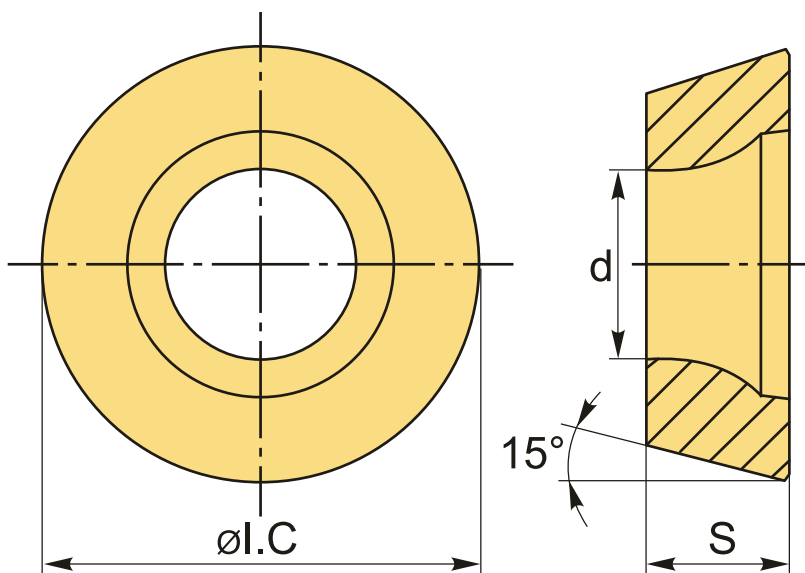

ТЕХНИЧЕСКИЕ ХАРАКТЕРИСТИКИ

Бренд:	DSCNC
Вид обработки:	М (получистовая)
Марка:	RDHX
Вид пластины:	твердосплавные
Тип пластины (форма):	R-круглая
Размер пластины:	12
Обр-мый материал:	М (нержавеющая сталь)

Сплав фрезерования: DC6018

ØI.C: 12 мм

S: 3.97 мм

d: 3.8 мм

Вес: 0.006 кг

Вес: 0.006 кг

