



RDHX1003MOT DC6018 пластина твердосплавная
для фрез

Код: 43694

2 739 ₮ с НДС (за 1шт.)

Бренд: DSCNC



ОПИСАНИЕ

Сменная твердосплавная пластина по металлу RDHX. Группа обрабатываемых материалов по ISO: M.

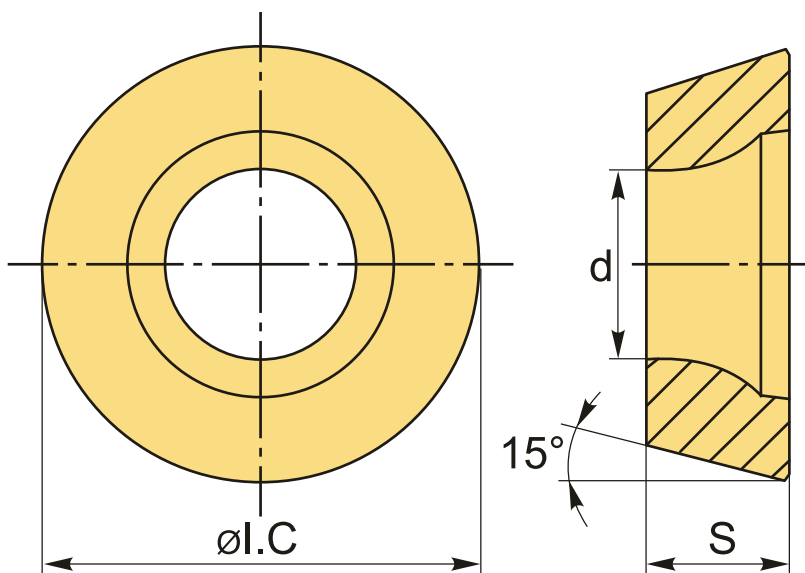

ТЕХНИЧЕСКИЕ ХАРАКТЕРИСТИКИ

| | |
|-----------------------|-----------------------|
| Бренд: | DSCNC |
| Вид обработки: | M (получистовая) |
| Марка: | RDHX |
| Вид пластины: | твердосплавные |
| Тип пластины (форма): | R-круглая |
| Размер пластины: | 10 |
| Обр-мый материал: | M (нержавеющая сталь) |

| | |
|--------|----------|
| Сплав: | DC6018 |
| ØI.C: | 10 мм |
| S: | 3.18 мм |
| d: | 3.8 мм |
| Вес: | 0.004 кг |
| Вес: | 0.004 кг |

