



АРКТ1003PDFR-AL C10 пластина твердосплавная для фрез

Код: 43684

1 737 Т с НДС (за 1шт.)

Бренд: DSCNC



ОПИСАНИЕ

Сменная твердосплавная пластина по металлу. Параллелограммная 80°. Группа обрабатываемых материалов по ISO: N.

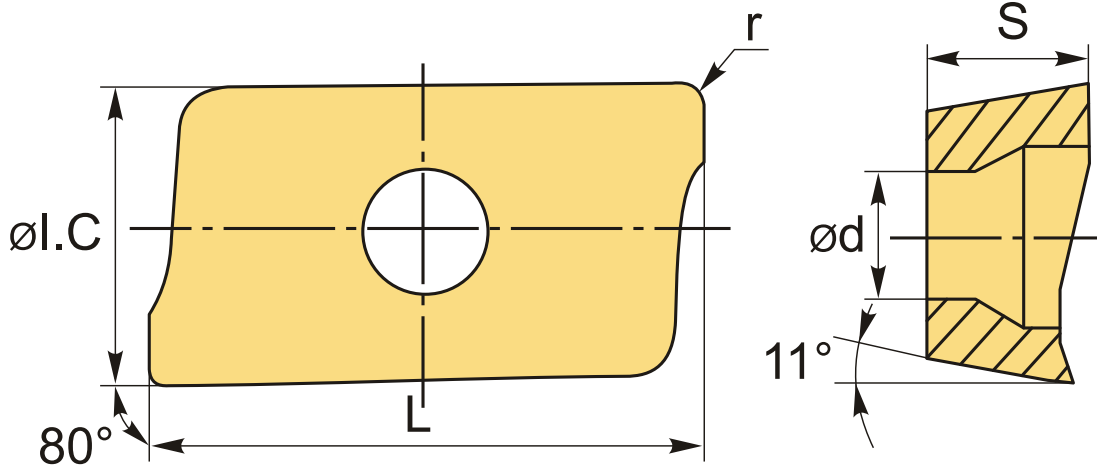

ТЕХНИЧЕСКИЕ ХАРАКТЕРИСТИКИ

Бренд:	DSCNC
Вид обработки:	M (получистовая)
Марка:	АРКТ
Вид пластины:	твердосплавные
Тип пластины (форма):	A-прямоугольная 80-85°
Размер пластины:	10
Обр-мый материал:	N (цветные металлы)
Радиус, r:	0.8 мм

Стружкой фрезерования:	AL-D
Сплав фрезерования:	C10
L:	11 мм
ØI.C:	6.67 мм
S:	3.55 мм
d:	2.8 мм
Вес:	0.003 кг
Вес:	0.003 кг

