



WCMT050308-SF DC6018 сменная пластина сверла
DSCNC

Код: 43594

4 766 Т с НДС (за 1шт.)

Бренд: DSCNC



ОПИСАНИЕ

Сменная твердосплавная пластина для корпусных сверл WCMT. Тригональная. Группа обрабатываемых материалов по ISO: M.

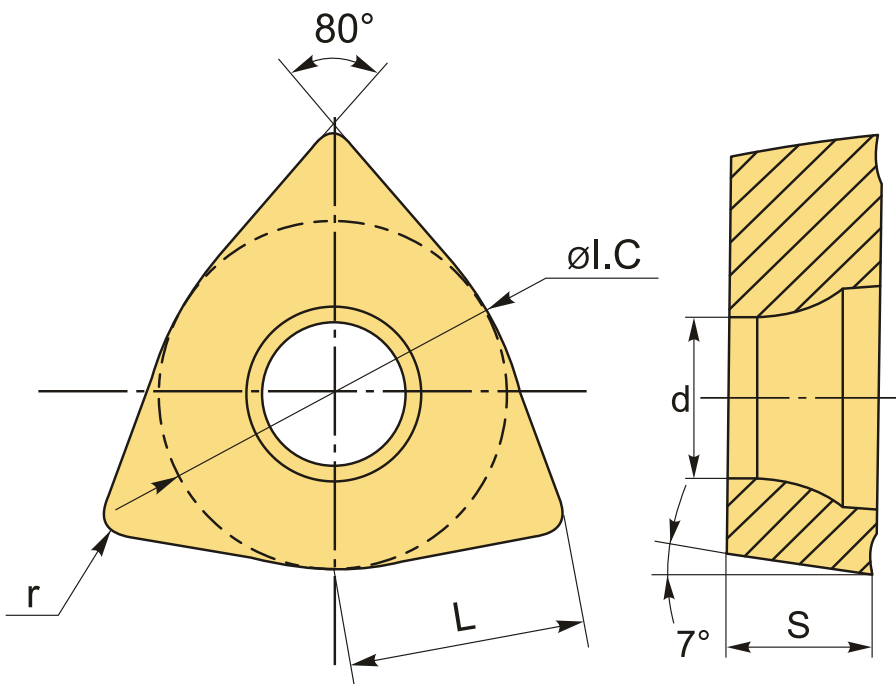

ТЕХНИЧЕСКИЕ ХАРАКТЕРИСТИКИ

Бренд:	DSCNC
Количество режущих кромок:	3
Марка:	WCMT (C)
Вид пластины:	твердосплавные
Тип пластины (форма):	W-тригональная
Задний угол:	7°

Размер пластины:	5
Обр-мый материал:	M (нержавеющая сталь)
Радиус, r:	0.8 мм
L:	5.4 мм
ØI.C:	7.94 мм
S:	3.2 мм
d:	3.46 мм
Сплав сверления:	DC6018
Стружкой сверления:	SF-D
Вес:	0.004 кг
Вес:	0.004 кг

