



Поворотный стол ТТ-10 УЦЕНКА!

Код: 43248

149 911 ₸ с НДС (за 1 шт.)

Бренд: CNCМ



ОПИСАНИЕ

Наклоняемый стол для установки заготовки под углом для фрезерования и других операций. Диапазон - 45° до +45°. Паз для установки 16 мм.

Товар имеет внешние дефекты. Смотрите фото товара.

Товар возврату или обмену не подлежит.

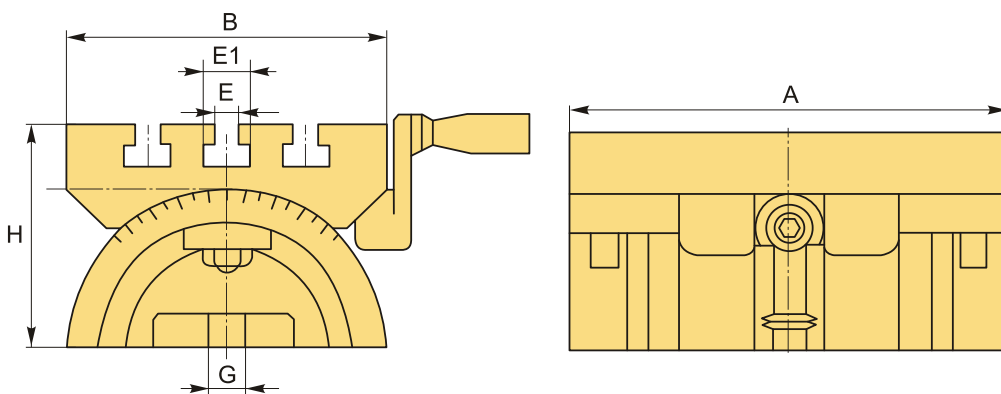

ТЕХНИЧЕСКИЕ ХАРАКТЕРИСТИКИ

Бренд:	CNCМ
Тип стола:	ТТ
A:	225 мм
B:	179 мм
E:	12 мм
E1:	22 мм
Установочный паз, G:	16 мм
H:	125 мм

Вес: 16.300 кг

Габариты (длина/ширина/высота): 28x21x16 см

Вес: 16.300 кг

