



WNGU080608-GM IM5040 пластина для фрез

Код: 43177

10 583 Т с НДС (за 1 шт.)

Бренд: Intool



ОПИСАНИЕ

Сменная твердосплавная пластина для фрезерования WNGU. Тригональная. Группа обрабатываемых материалов по ISO: М.

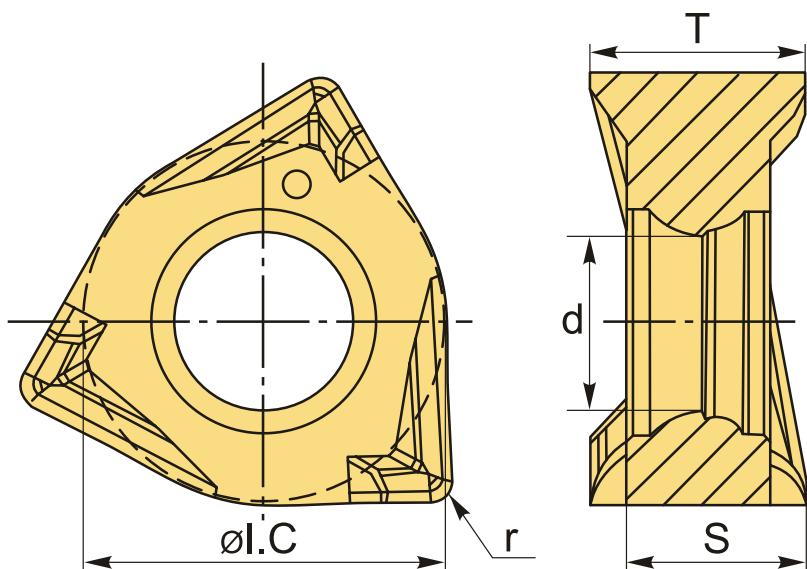

ТЕХНИЧЕСКИЕ ХАРАКТЕРИСТИКИ

Бренд:	Intool
Вид обработки:	М (получистовая)
Марка:	WNGU
Вид пластины:	твердосплавные
Тип пластины (форма):	W-тригональная
Размер пластины:	8
Обр-мый материал:	М (нержавеющая сталь)

Радиус, r:	0.8 мм
Стружкой фрезерования:	WNGU-GM
Сплав фрезерования:	IM5040
ØI.C:	12.48 мм
S:	6.45 мм
d:	4.6 мм
T:	7.9
Вес:	0.013 кг
Вес:	0.013 кг

