



WNGU080608-GH IK6025 пластина для фрез

Код: 43176

10 583 Т с НДС (за 1 шт.)

Бренд: Intool



ОПИСАНИЕ

Сменная твердосплавная пластина для фрезерования WNGU. Тригональная. Группа обрабатываемых материалов по ISO: К.

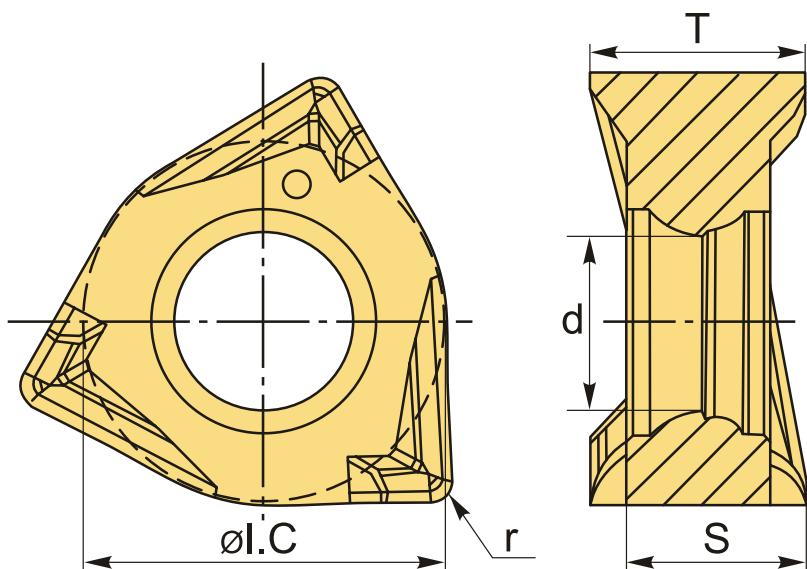

ТЕХНИЧЕСКИЕ ХАРАКТЕРИСТИКИ

Бренд:	Intool
Вид обработки:	М (получистовая)
Марка:	WNGU
Вид пластины:	твердосплавные
Тип пластины (форма):	W-тригональная
Размер пластины:	8
Обр-мый материал:	К (чугун)

Радиус, r: 0.8 мм

Стружкой фрезерования: WNGU-GH

Сплав фрезерования: IK6025

ØI.C: 12.48 мм

S: 6.45 мм

d: 4.7 мм

T: 7.9

Вес: 0.014 кг

Вес: 0.014 кг

