

QPMG060204-DP IS6030 сменная пластина сверла

Код: 43167

5 057 Т с НДС (за 1шт.)

Бренд: Intool



ОПИСАНИЕ

Сменная твердосплавная пластина для сверл по металлу QPMG. Группа обрабатываемых материалов по ISO: M, S.

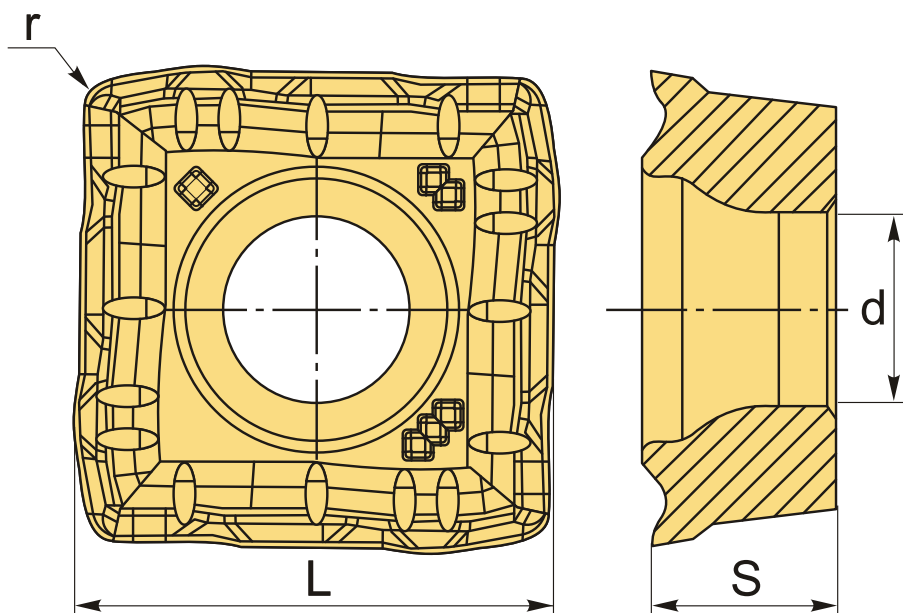

ТЕХНИЧЕСКИЕ ХАРАКТЕРИСТИКИ

Бренд:	Intool
Количество режущих кромок:	4
Марка:	QPMG
Вид пластины:	твердосплавные
Тип пластины (форма):	Z-другая форма
Размер пластины:	6

Обр-мый материал:

M (нержавеющая сталь)
S (жаропрочные)

Радиус, r:

0.4 мм

L:

6.5 мм

ØI.C:

6.5 мм

S:

2.5 мм

d:

2.6 мм

Сплав сверления:

IS6030

Вес:

0.003 кг

Вес:

0.003 кг

