



ANKX160716R-GM IM5040 пластина для фрез

Код: 43152

7 820 Т с НДС (за 1шт.)

Бренд: Intool



ОПИСАНИЕ

Сменная твердосплавная пластина по металлу. Прямоугольная. Группа обрабатываемых материалов по ISO: M.

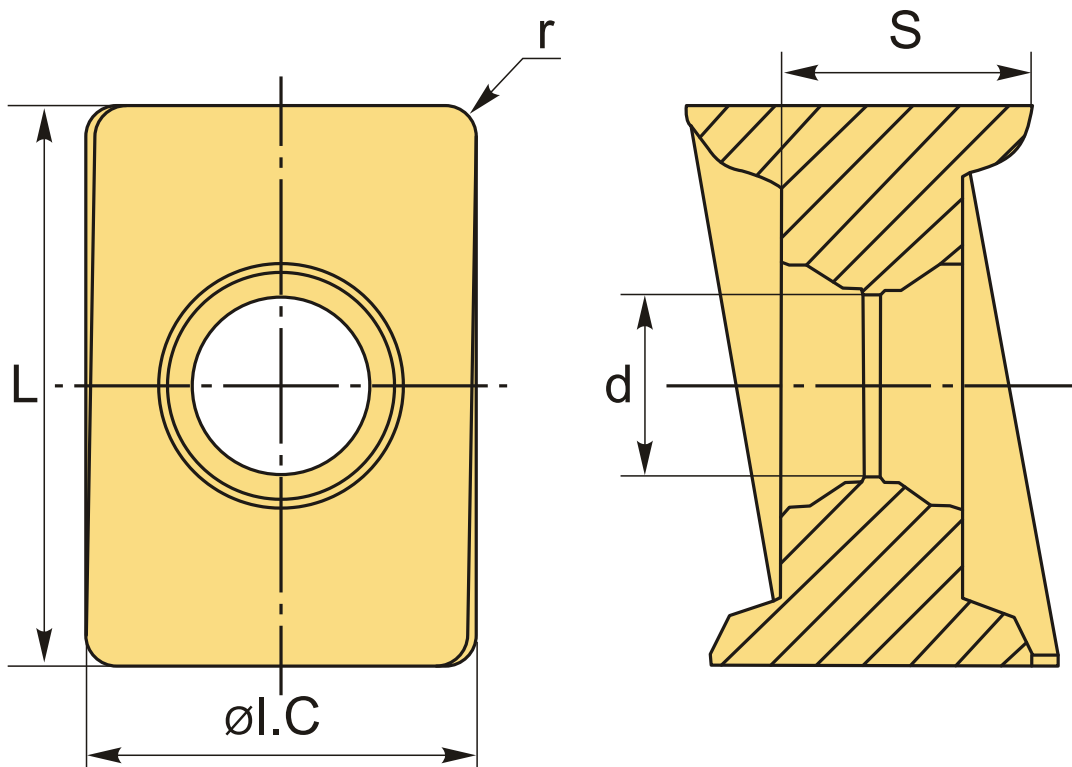

ТЕХНИЧЕСКИЕ ХАРАКТЕРИСТИКИ

Бренд: Intool

Вид обработки: R (черновая)

Марка: ANKX

Вид пластины: твердосплавные

Тип пластины (форма): A-прямоугольная 80-85°

Размер пластины:

16

Обр-мый материал:

M (нержавеющая сталь)

Радиус, г:

1.6 мм

Стружкой фрезерования:

ANKX-GM

Сплав фрезерования:

IM5040

L:

16 мм

ØI.C:

11.2 мм

S:

7.9 мм

d:

5.2 мм

Вес:

0.018 кг

Вес:

0.018 кг

