



APMT1604PDER-PM IP90M пластина для фрез

Код: 43122

3 167 Т с НДС (за 1шт.)

Бренд: Intool



ОПИСАНИЕ

Сменная металлокерамическая пластина фрезерная APMT. Прямоугольная 85°. Группа обрабатываемых материалов по ISO: P.

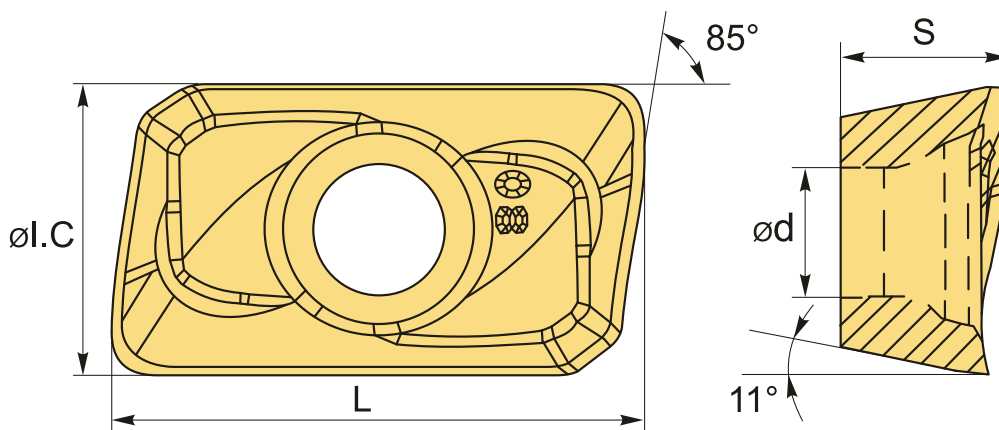

ТЕХНИЧЕСКИЕ ХАРАКТЕРИСТИКИ

Бренд:	Intool
Вид обработки:	L (чистовая) M (получистовая)
Марка:	APMT
Вид пластины:	металлокерамические
Тип пластины (форма):	A-прямоугольная 80-85°
Размер пластины:	16
Обр-мый материал:	P (сталь)
Радиус, г:	0.8 мм

Стружкой фрезерования: APMT/APGT-PM

Сплав фрезерования: IP90M

L: 14.9 мм

ØI.C: 9.26 мм

S: 4.76 мм

d: 4.6 мм

Вес: 0.005 кг

Вес: 0.005 кг

