



APMT113504R-PM IP90M пластина для фрез

Код: 43121

**2 391 ₮** с НДС (за 1шт.)

Бренд: Intool



## ОПИСАНИЕ

Сменная металлокерамическая пластина фрезерная APMT. Прямоугольная 85°. Группа обрабатываемых материалов по ISO: P.

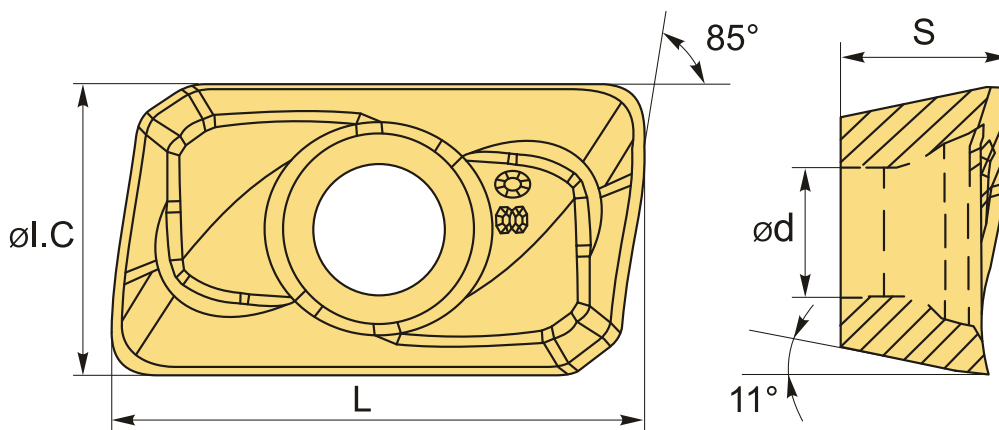

## ТЕХНИЧЕСКИЕ ХАРАКТЕРИСТИКИ

Бренд:	Intool
Вид обработки:	L (чистовая) M (получистовая)
Марка:	APMT
Вид пластины:	металлокерамические
Тип пластины (форма):	A-прямоугольная 80-85°
Размер пластины:	11
Обр-мый материал:	P (сталь)
Радиус, г:	0.4 мм

Стружкой фрезерования:

APMT/APGT-PM

Сплав фрезерования:

IP90M

L:

9.7 мм

ØI.C:

6.16 мм

S:

3.5 мм

d:

2.8 мм

Вес:

0.003 кг

Вес:

0.003 кг

