



**MPR23-30822064-C фреза радиусная
твердосплавная AL D8 z3 INTOOLPro**

Код: 43039

47 380 Т с НДС (за 1 шт.)

Бренд:
INTOOLPro

INTOOL^{PRO}



ОПИСАНИЕ

Фреза монолитная твердосплавная по металлу для фрезерного станка, радиусная. Диаметр - 8 мм. Длина рабочей части - 22 мм, радиус - 0.2 мм, общая длина - 64 мм. Диаметр хвостовика - 8 мм. Угол наклона спирали 45°. Количество зубьев - 3.

Особенности радиусных фрез MPR23:

- Универсальное решение для черновой, получистовой и чистовой обработки деталей из алюминиевых сплавов.
- Оптимизированная геометрия инструмента обеспечивает эффективный отвод стружки.
- Позволяет работать на высоких скоростях резания.
- Предотвращает налипание материала.

Допуск диаметра фрезы: h6. Допуск диаметра хвостовика: h6.

Группа обрабатываемых материалов по ISO: **N**.

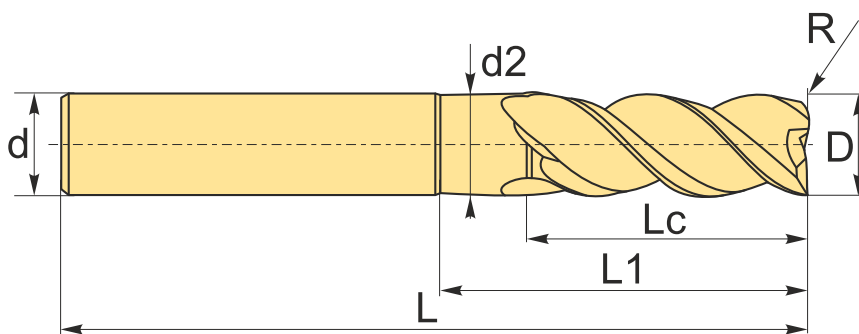

ТЕХНИЧЕСКИЕ ХАРАКТЕРИСТИКИ

Бренд:	INTOOLPro
Радиусные фрезы:	MPR23
Вид фрезы:	цельные твердосплавные
∅D фрезы:	8 мм
Тип фрезы:	радиусная

Угол наклона спирали фрезы:

45 °

Переменный угол:

с одинаковым углом

Обрабатываемый материал:

N - цветные металлы

Ød: 8 мм

Количество зубьев: 3

L: 64 мм

L1: 30 мм

Lc: 22 мм

R: 0.2 мм

d2: 7.7 мм

Покрытие: Без покрытия

Вес: 0.042 кг

Вес: 0.042 кг

