



**MPR23-30515058-C фреза радиусная  
твердосплавная AL D5 z3 INTOOLPro**

Код: 43037

**33 655 Т** с НДС (за 1 шт.)

Бренд:  
INTOOLPro

**INTOOL<sup>PRO</sup>**



**ОПИСАНИЕ**

Фреза монолитная твердосплавная по металлу для фрезерного станка, радиусная. Диаметр - 5 мм. Длина рабочей части - 15 мм, радиус - 0.2 мм, общая длина - 58 мм. Диаметр хвостовика - 6 мм. Угол наклона спирали 45°. Количество зубьев - 3.

**Особенности радиусных фрез MPR23:**

- Универсальное решение для черновой, получистовой и чистовой обработки деталей из алюминиевых сплавов.
- Оптимизированная геометрия инструмента обеспечивает эффективный отвод стружки.
- Позволяет работать на высоких скоростях резания.
- Предотвращает налипание материала.

Допуск диаметра фрезы: h6. Допуск диаметра хвостовика: h6.

Группа обрабатываемых материалов по ISO: **N**.

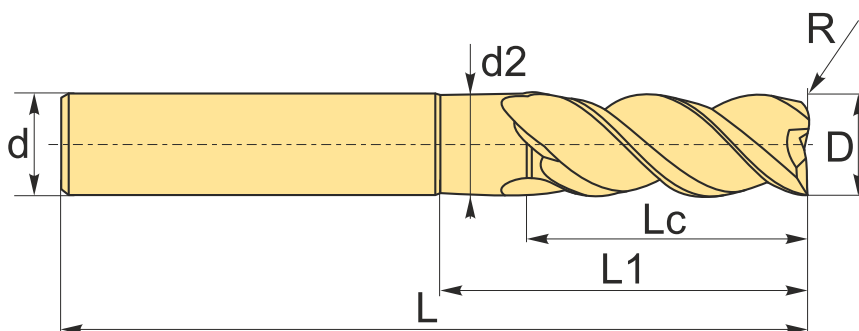

**ТЕХНИЧЕСКИЕ ХАРАКТЕРИСТИКИ**

Бренд:	INTOOLPro
Радиусные фрезы:	MPR23
Вид фрезы:	цельные твердосплавные
∅D фрезы:	5 мм
Тип фрезы:	радиусная

Угол наклона спирали фрезы:

45 °

Переменный угол:

с одинаковым углом

Обрабатываемый материал:

N - цветные металлы

Ød: 6 мм

Количество зубьев: 3

L: 58 мм

L1: 21 мм

Lc: 15 мм

R: 0.2 мм

d2: 4.8 мм

Покрытие: Без покрытия

Вес: 0.022 кг

Вес: 0.022 кг

