



**MPR11-41022073-R0.8-C фреза радиусная  
твердосплавная D10r0.8 z4 INTOOLPro**

Код: 43022

**77 359 Т** с НДС (за 1 шт.)

Бренд:  
INTOOLPro

**INTOOL<sup>PRO</sup>**



## ОПИСАНИЕ

Фреза монолитная твердосплавная по металлу для фрезерного станка, радиусная. Диаметр - 10 мм. Длина рабочей части - 22 мм, радиус - 0.8 мм, общая длина - 73 мм. Диаметр хвостовика - 10 мм. Угол наклона спирали 36-37°. Количество зубьев - 4.

### Особенности высокотехнологичных фрез MPR11:

- Изготовлены для высокоэффективного фрезерования труднообрабатываемых материалов и суперсплавов.
- Геометрия снижает тепловую нагрузку и стабилизирует процесс резания.
- Покрытие AlCrN, нанесенное по технологии HiPiMS, существенно увеличивает износостойкость.

Допуск на диаметр фрезы h9. Допуск на диаметр хвостовика h6.

**Первый выбор** по мартенситной и аустенитной нержавеющей, дисперсионно-твердеющей стали, кобальтохромовым сплавам, Duplex F51, Super Duplex F55, жаропрочным (HRSA) и титановым сплавам, титану.

**Возможное применение:** низколегированная, нелегированная, высоколегированная, холодноштамповая и горячештамповая инструментальная, закаленная (до 54 HRC) сталь.

Группа обрабатываемых материалов по ISO: **P**, **M**, **S**, **H**.

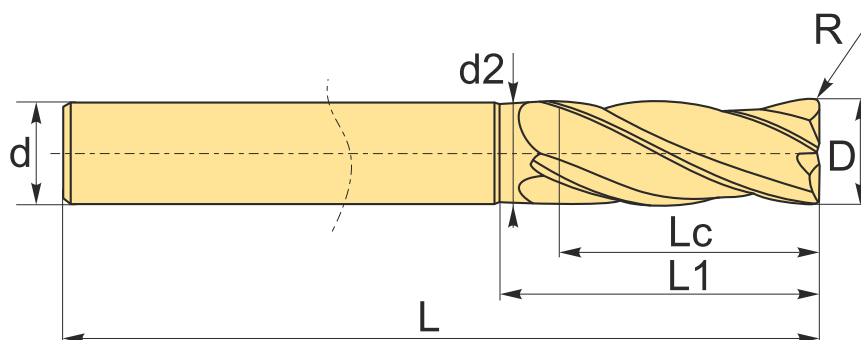

## ТЕХНИЧЕСКИЕ ХАРАКТЕРИСТИКИ

Бренд:

INTOOLPro

Радиусные фрезы:

MPR11

Обработка материалов до (макс.):

54 HRC

Вид фрезы:	цельные твердосплавные
∅D фрезы:	10 мм
Тип фрезы:	радиусная
Угол наклона спирали фрезы:	36-37 °
Переменный угол:	есть
Обрабатываемый материал:	Р - сталь М - нержавеющая сталь S - жаропрочные Н - твердые материалы
∅d:	10 мм
Количество зубьев:	4
L:	73 мм
L1:	31 мм
Lc:	22 мм
R:	0.8 мм
d2:	9.8 мм
Покрытие:	AlCrN
Особенности фрезы:	Переменный угол спирали
Вес:	0.076 кг
Вес:	0.076 кг

