



APKT1135PDFR-G2 C10 пластина для фрез

Код: 42976

2 803 ₮ с НДС (за 1шт.)

Бренд: DSCNC



ОПИСАНИЕ

Сменная твердосплавная пластина по металлу. Параллелограммная 80°. Группа обрабатываемых материалов по ISO: N.

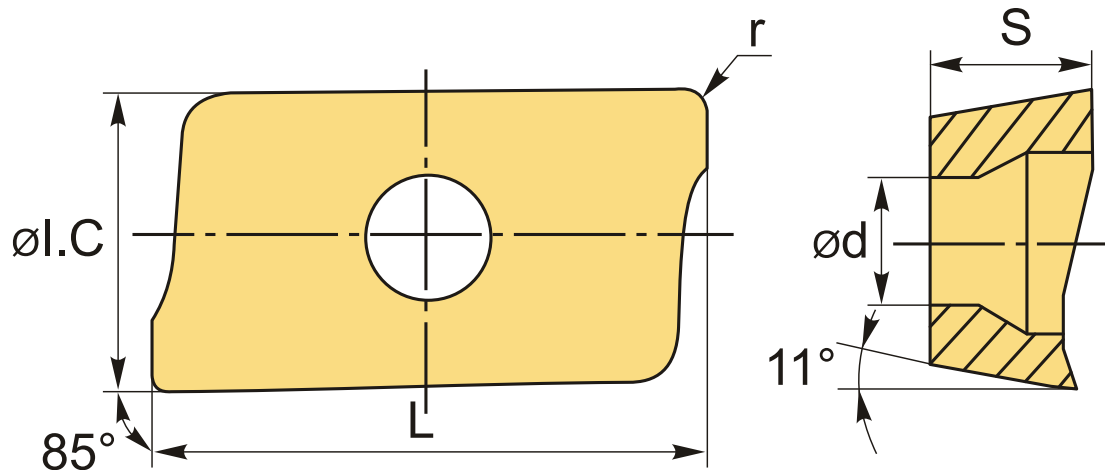

ТЕХНИЧЕСКИЕ ХАРАКТЕРИСТИКИ

Бренд:	DSCNC
Вид обработки:	М (получистовая)
Марка:	APKT
Вид пластины:	твердосплавные
Тип пластины (форма):	A-прямоугольная 80-85°
Размер пластины:	11
Обр-мый материал:	N (цветные металлы)
Радиус, r:	0.8 мм

Стружкой фрезерования:	G2-D
Сплав фрезерования:	C10
L:	11 мм
ØI.C:	6.2 мм
S:	3.5 мм
d:	2.8 мм
Вес:	0.003 кг
Вес:	0.003 кг

