



ОП-50 Основание прижимное

Код: 42764

38 372 Т с НДС (за 1 шт.)

Бренд: Intool



ОПИСАНИЕ

Основание прижимное предназначено для домкратов фрезерных типа ДФ-50. Резьба М39х2. Паз крепления 17 мм. Под сухарь или болт М16.

Основание предназначено для закрепления на столе фрезерного станка при помощи крепежных изделий (болтов, гаек, шпилек и сухарей), что обеспечивает усиленный прижим к поверхности стола фрезерного станка.

Собственное производство! Сделано в России.

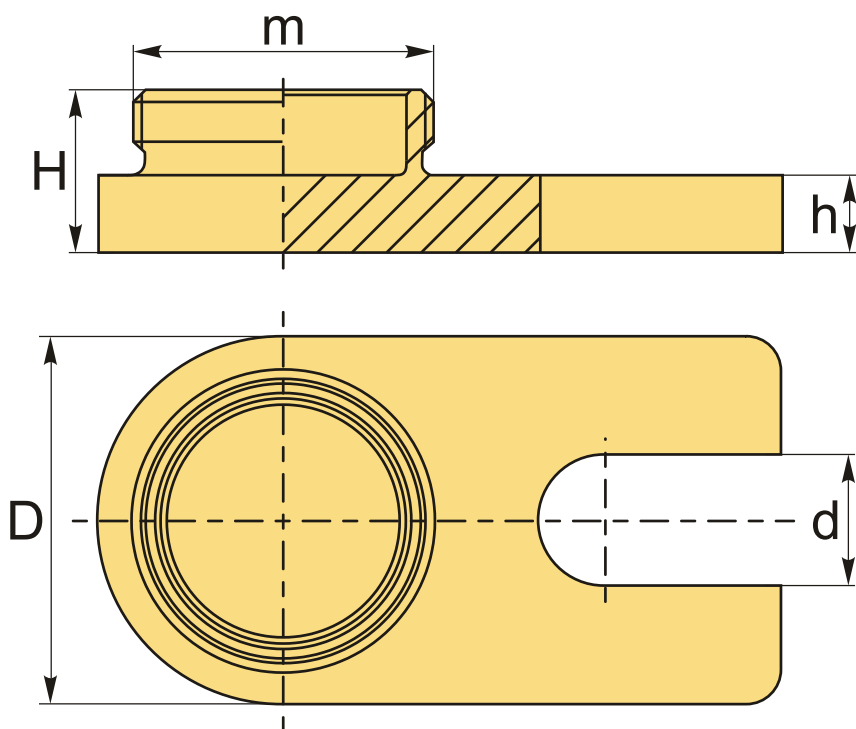

ТЕХНИЧЕСКИЕ ХАРАКТЕРИСТИКИ

Бренд:	Intool
D:	48 мм
d:	17 мм

h: 10 мм

H: 21 мм

m: M39x2

Серии: Аксессуары

Вес: 0.300 кг

Вес: 0.300 кг

