



Штангенциркуль ШЦ-1-125 0.02 мм, губки 40 мм

Код: 42324

**28 977 ₸** с НДС (за 1 шт.)

Бренд: SHANE

**SHANE**



## ОПИСАНИЕ

Нониусный штангенциркуль с 4-мя губками для наружных и внутренних измерений. Диапазон измерений 0-125 мм, шаг 0.02 мм.

4 губки для измерений снаружи, внутри, глубины и выступов. В инструмент встроен глубиномер для измерения глубин, уступов, глухих отверстий и канавок.

- Изготовлен из нержавеющей стали.
- Лазерное нанесение шкалы.

Комплектация: штангенциркуль, паспорт, пластиковый чехол.

Внешнее измерение

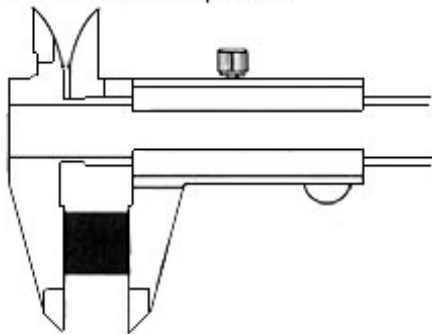

Внутреннее измерение

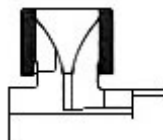

Измерение ступени

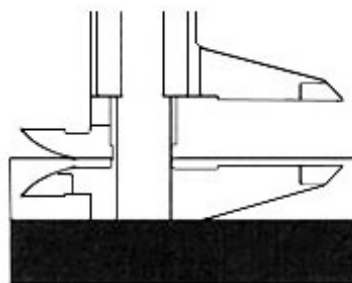

Измерение глубины

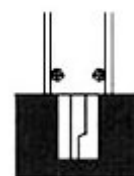

## ТЕХНИЧЕСКИЕ ХАРАКТЕРИСТИКИ

Бренд:

SHANE

Особенности штангенциркуля:

С глубиномером

Вылет губок:

40 мм

Вид мерителя:

Штангенциркуль нониусный

Госреестр СИ:

Внесен

Поверка: не включена

Диапазон измерений: 0-125 мм

Измерение до: 125 мм

Точность: 0.03 мм

Шаг: 0.02 мм

