



InTL.RS11.W19 TiAlN пластина резьбовая
твердосплавная, трубная резьба Whitworth 55°

Код: 42263

45 069 Т с НДС (за 1 шт.)

Бренд: Intool



ОПИСАНИЕ

Шаг резьбы TPI **19** ниток на дюйм, P **1.3** мм. Покрытие TiAlN. Для материалов по ISO: P, M, K, N, S. Для нарезания трубной резьбы Whitworth 55°. Тангенциальное крепление пластины.

Пластина базируется по трем призматическим поверхностям, что обеспечивает высокую точность позиционирования (0,01 мм), а также быстросменность пластин без перепривязки системы координат инструмента по отношению к системе координат обрабатываемой детали.

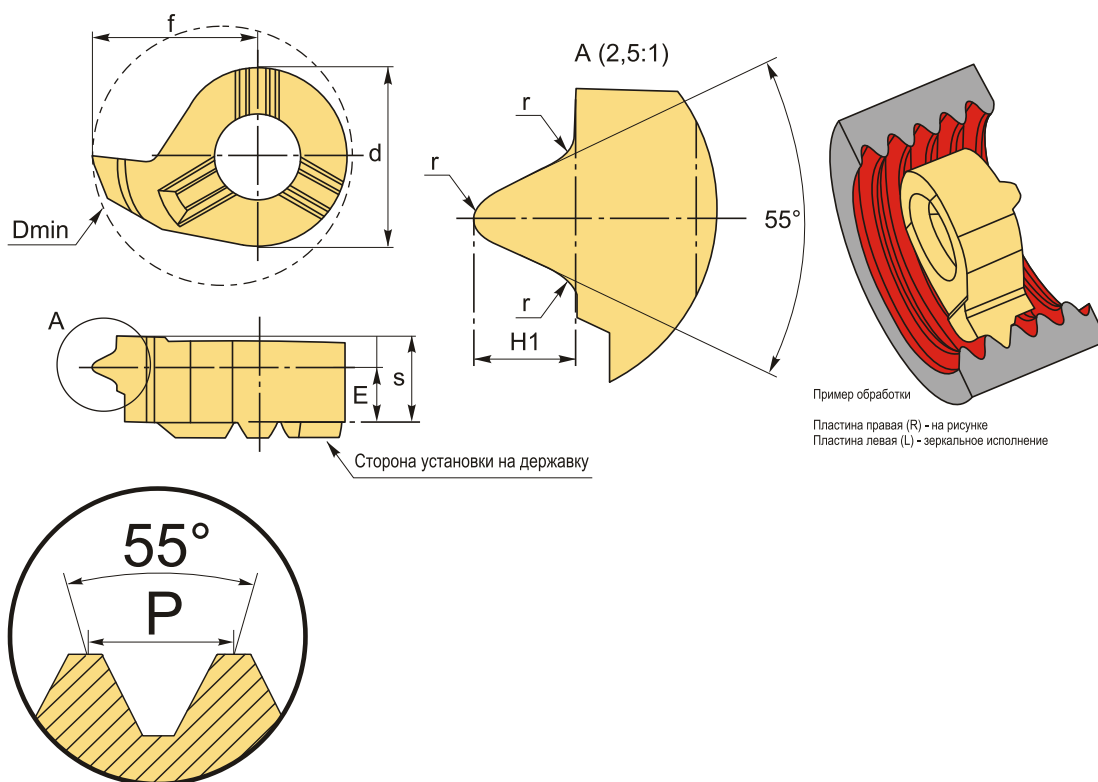

Инструментальная система с винтовым креплением пластины с торца (тангенциальное) на твердосплавной державке или сердечнике позволяет снизить уровень вибрации и ускорить процесс настройки режущего инструмента.

Аналог мелкогабаритного токарного инструмента mini cut, mini tools, CoroCut, нарезание резьбы в небольших отверстиях.

ТЕХНИЧЕСКИЕ ХАРАКТЕРИСТИКИ

Бренд:

Intool

TPI: 19

Марка: Whitworth 55°

Размер пластины: 11

Для державки: ST.H11

Исполнение резьбы: правое

Покрытие : TiAlN

Шаг, P: 1.3 мм

H1: 0.85 мм

f: 6.7 мм

s: 4.3 мм

d: 8 мм

E: 2.7 мм

D min: 11 мм

r: 0.18 мм

Обр-мый материал:
P (сталь)
M (нержавеющая сталь)
K (чугун)
N (цветные металлы)
S (жаропрочные)

Вес: 0.004 кг

Вес: 0.004 кг

