



InTL.RS16.4710 TiAlN пластина твердосплавная для растачивание и обработка канавок под выход резьбы

Код: 42244

29 333 ₮ с НДС (за 1 шт.)

Бренд: Intool



ОПИСАНИЕ

Dmin **15.8** мм. Растачивание и обработка канавок. Для материалов по ISO: **P, M, K, N, S**. Покрытие TiAlN. Тангенциальное крепление пластины.

Пластина базируется с торца по трем призматическим поверхностям, что обеспечивает высокую точность позиционирования (0,01 мм), а также быстросменность без перепривязки системы координат инструмента по отношению к системе координат обрабатываемой детали.

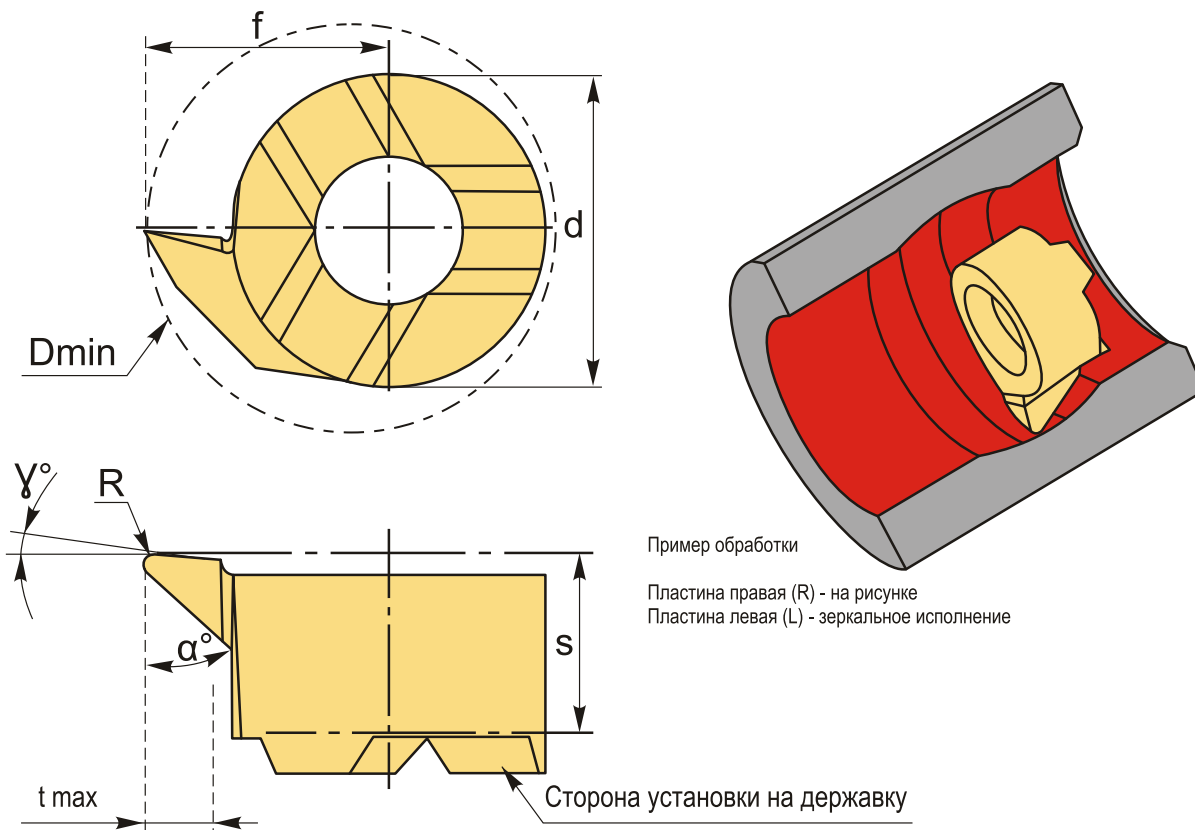

Инструментальная система с винтовым креплением пластины с торца (тангенциальное) на твердосплавной державке или сердечнике позволяет снизить уровень вибрации и ускорить процесс настройки режущего инструмента. Аналог мелкогабаритного токарного инструмента mini cut, mini tools, CoroCut, для обработки небольших отверстий.

ТЕХНИЧЕСКИЕ ХАРАКТЕРИСТИКИ

Бренд:

Intool

Размер пластины: 16

Для державки: ST.H16

Исполнение резьбы: правое

Покрытие : TiAlN

f: 10.2 мм

s: 5.4 мм

d: 11 мм

D min: 15.8 мм

r: 0.2 мм

t max: 4.3 мм

α° : 47 °

γ° : 3 °

Максимальная подача на глубину: 1 мм

Обр-мый материал: P (сталь)
M (нержавеющая сталь)
K (чугун)
N (цветные металлы)
S (жаропрочные)

