



RCMT2006MO NZ5184 пластина для точения

Код: 41970

14 186 Т с НДС (за 1 шт.)

Бренд: CNCМ



ОПИСАНИЕ

Сменная токарная твердосплавная пластина по металлу RCMT. Круглая. Группа обрабатываемых материалов по ISO: P.

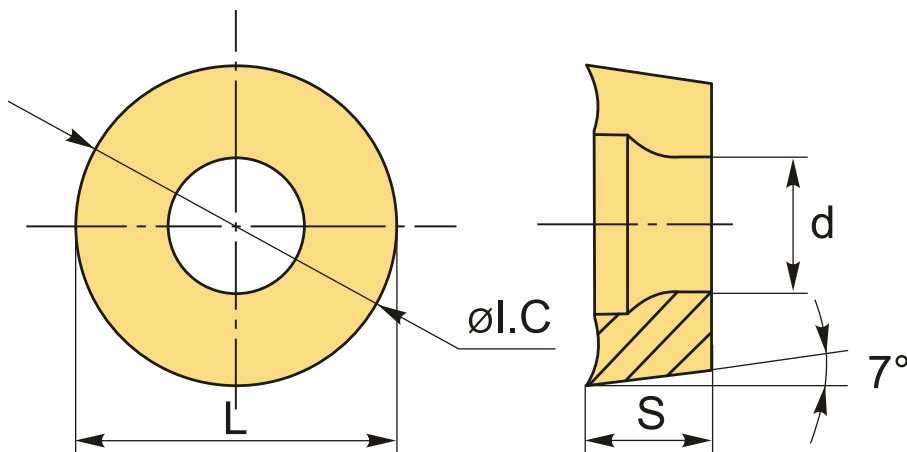

ТЕХНИЧЕСКИЕ ХАРАКТЕРИСТИКИ

Бренд:	CNCМ
Вид обработки:	М (получистовая)
Марка:	RCMT
Вид пластины:	твердосплавные
Тип пластины (форма):	R-круглая
Задний угол:	C-7°
Размер пластины:	20
Обр-мый материал:	P (сталь)
Сплав:	NZ5184

L: 20 мм

ØI.C: 20 мм

S: 6.35 мм

d: 6.5 мм

Bec: 0.021 кг

Bec: 0.021 кг

