



RCMT1606MO NZ5184 пластина для точения

Код: 41969

15 389 ₸ с НДС (за 1 шт.)

Бренд: CNCM



ОПИСАНИЕ

Сменная токарная твердосплавная пластина по металлу RCMT. Круглая. Группа обрабатываемых материалов по ISO: P.

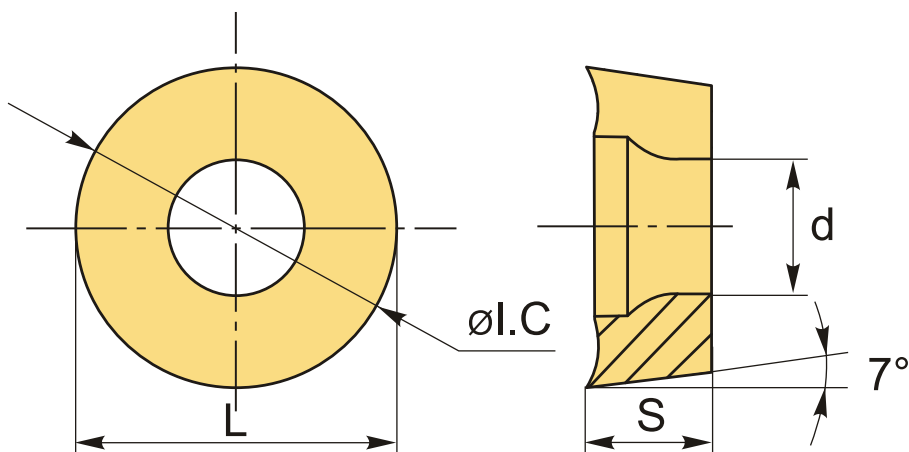

ТЕХНИЧЕСКИЕ ХАРАКТЕРИСТИКИ

Бренд:	CNCM
Вид обработки:	М (получистовая)
Марка:	RCMT
Вид пластины:	твердосплавные
Тип пластины (форма):	R-круглая
Задний угол:	C-7°
Размер пластины:	16
Обр-мый материал:	P (сталь)
Сплав:	NZ5184

L: 16 мм

ØI.C: 16 мм

S: 6.3 мм

d: 5.5 мм

Bec: 0.014 кг

Bec: 0.014 кг

