



WNGU040308-AL L10 пластина для фрез

Код: 41960

**1 559 Т** с НДС (за 1шт.)

Бренд: MSD



## ОПИСАНИЕ

Сменная твердосплавная пластина для фрезерования WNGU. Тригональная. Группа обрабатываемых материалов по ISO: N.

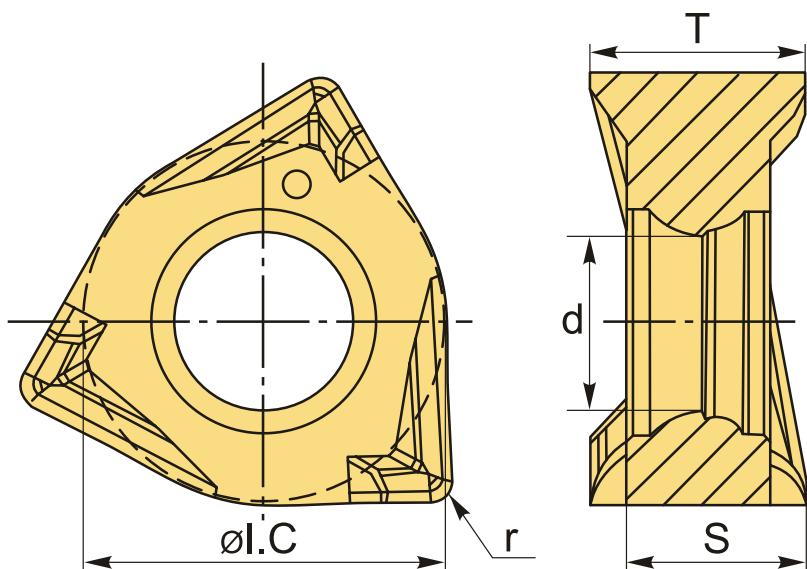

## ТЕХНИЧЕСКИЕ ХАРАКТЕРИСТИКИ

Бренд:	MSD
Вид обработки:	M (получистовая)
Марка:	WNGU
Вид пластины:	твердосплавные
Тип пластины (форма):	W-тригональная
Размер пластины:	4
Обр-мый материал:	N (цветные металлы)

Радиус, r:	0.8 мм
Стружкой фрезерования:	AL-MSD
Сплав фрезерования:	L10
ØI.C:	6.7 мм
S:	3.25 мм
d:	3 мм
T:	3.84
Вес:	0.002 кг
Вес:	0.002 кг

