



F90-WN04-D40Z5S16 фреза насадная со сменными пластинами

Код: 41708

355 724 ₸ с НДС (за 1 шт.)

Бренд: YG-1



ОПИСАНИЕ

Фреза насадная со сменными пластинами по металлу для фрезерного станка. Угол в плане 90° . Диаметр - 40 мм. Для пластин WNEХ0403** (YG-1).

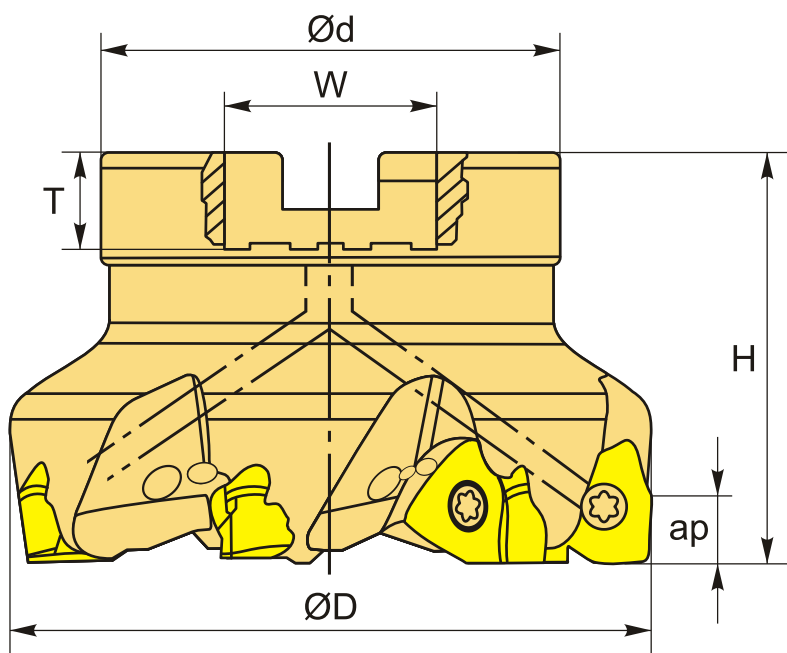

ТЕХНИЧЕСКИЕ ХАРАКТЕРИСТИКИ

Бренд:	YG-1
Каналы для СОЖ:	Есть
Марка фрезы с пластинами:	F90-WN
Назначение фрезы:	Торцевая фреза Фрезерование уступов
Тип хвостовика:	Отверстие (насадная)

Марка фрезы:

F90-WN

Вид фрезы:

со сменными пластинами

Подходящие пластины:

WNEX0403**

Совместимость с пластинами брендов:

YG-1

ØD фрезы:

40 мм

Тип фрезы:

насадная

ap:

5 мм

Ød:

16 мм

H:

40 мм

Количество зубьев:

5

W:

8.5 мм

T:

18 мм

Вес:

0.660 кг

Вес:

0.660 кг

