



**PSC4-SCLCR-27050-12HP** токарная оправка для  
наружного точения PSC Capto

Код: 41935

**220 726 Т** с НДС (за 1 шт.)

Бренд: CNCM



## ОПИСАНИЕ

Оправка для наружного точения. Для сменных пластин  $CC^{**}1204^{**}$ . С креплением типа S (закрепление пластин винтом). С углом в плане  $95^\circ$ . Для продольного точения и подрезки торца.

Давление подачи СОЖ  $\leq 150$  бар.

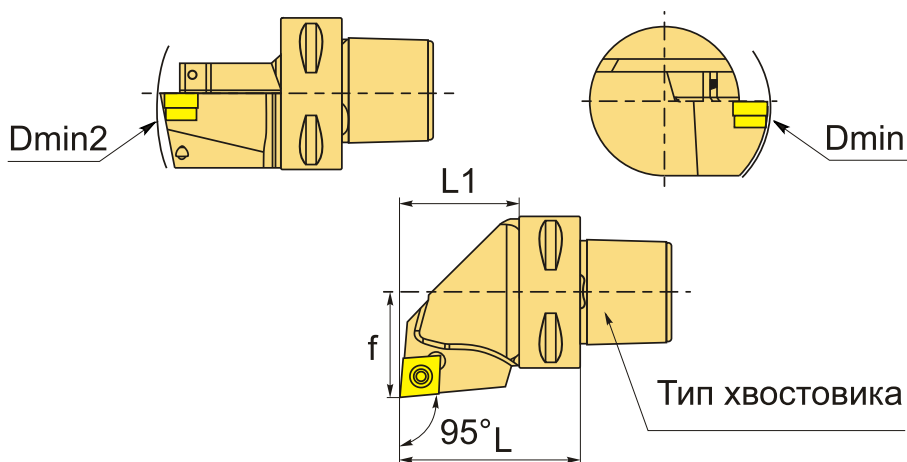

## ТЕХНИЧЕСКИЕ ХАРАКТЕРИСТИКИ

Бренд:	CNCM
Вид патрона:	PSC-SCLCR/L точение
Назначение:	Точение
Длина, L:	50 мм
Тип хвостовика:	Capto4 (PSC)
Направление:	Правый
Вид точения:	Наружное

Подходящие пластины:

СС\*\*1204\*\*

Размер устанавливаемой пластины: 12

Форма устанавливаемой пластины: С-ромбическая 80°

Система крепления: S - крепление пластин винтом

Dmin: 210 мм

f: 27 мм

Вес: 0.488 кг

Габариты (длина/ширина/высота): 9x7x7 см

Вес: 0.488 кг

