



**Гайка шестигранная со сферическим торцом
M12x1.75**

Код: 41630

1 600 Т с НДС (за 1шт.)

Бренд: Intool



ОПИСАНИЕ

Гайка шестигранная со сферическим торцом, предназначена для закрепления станочных приспособлений на столе фрезерного станка. Резьба M12. Шаг резьбы 1.75 мм.

Покрытие: Black Oxide.

Собственное производство! Сделано в России.

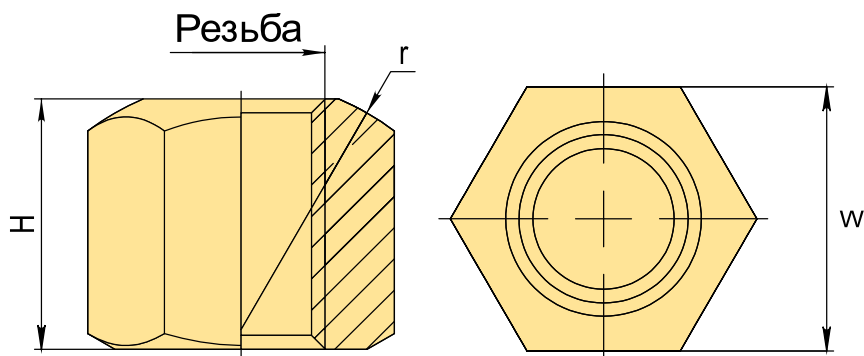

ТЕХНИЧЕСКИЕ ХАРАКТЕРИСТИКИ

| | |
|-----------------|----------|
| Бренд: | Intool |
| H: | 18 мм |
| W: | 19 мм |
| Вид аксессуара: | Гайки |
| Резьба: | M12 |
| Вес: | 0.030 кг |
| Вес: | 0.030 кг |

