



Гайка шестигранная с фланцем M12x175

Код: 41627

1 575 ₮ с НДС (за 1шт.)

Бренд: Intool



ОПИСАНИЕ

Гайка шестигранная с фланцем, предназначена для закрепления станочных приспособлений на столе фрезерного станка. Резьба M12. Шаг резьбы 1.75 мм.

Фланцевая часть гайки увеличивает прижимную площадь крепежного изделия и обеспечивает усиленный прижим без использования шайб.

Покрытие: Black Oxide.

Собственное производство! Сделано в России.

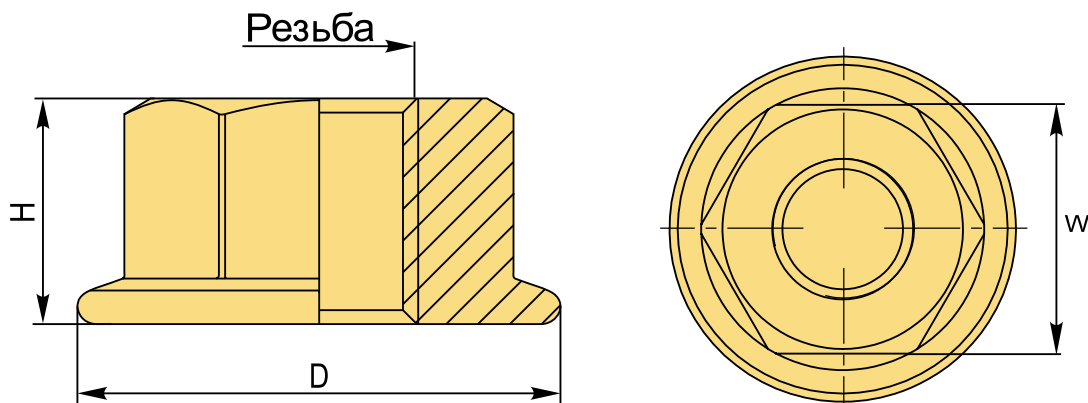

ТЕХНИЧЕСКИЕ ХАРАКТЕРИСТИКИ

Бренд:	Intool
H:	12 мм
W:	18 мм
Вид аксессуара:	Гайки
Резьба:	M12
Вес:	0.020 кг

